

PLATEFORME VERTICALE

# AB300

MANUEL D'INSTALLATION  
ET D'ASSEMBLAGE

( AB300 INSTALLATION MANUAL )

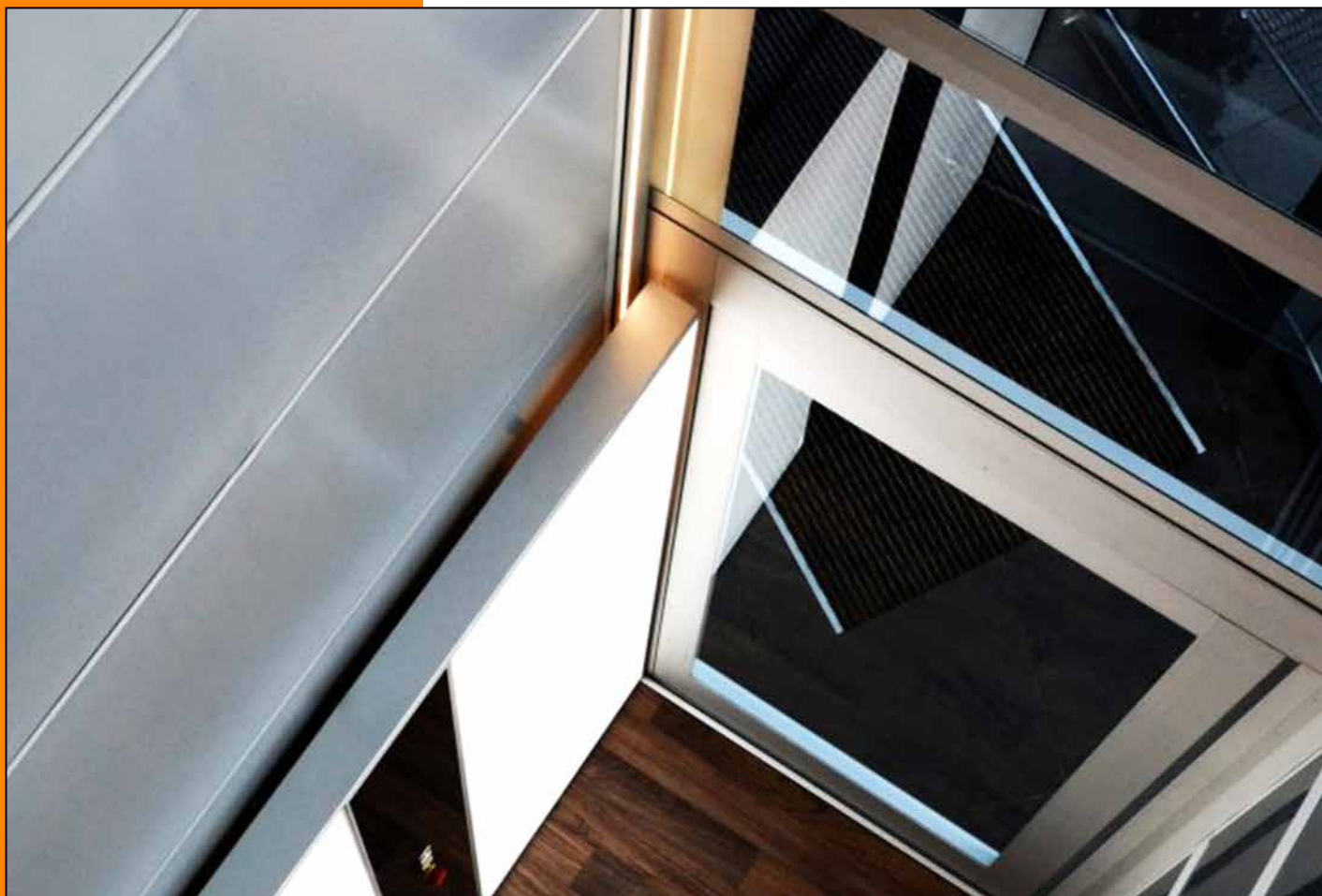

Français  
V 2.0 - 2024-05

Auteur : GP. (2024-04)  
Traduis de l'anglais.  
Service line : +370 5231 0770  
E-mail. support@barduva.eu  
Copyright © - Barduva, 2023

Barduva  
Beržuonos st. 2,  
Vilnius LT-02121, Lithuania  
sales@barduva.eu  
Phone : +370 5 231 0770  
[www.barduva.eu](http://www.barduva.eu)

## SOMMAIRE

<b>1. INSTRUCTIONS DE SÉCURITÉ IMPORTANTES.....</b>	<b>p.3</b>
1.1. Généralités	
1.2 Règles de sécurité	
1.3. Compatibilité électromagnétique (CEM)	
1.4. Manipulation des ensembles électroniques	
1.5. Qualifications du personnel	
1.6. Avis de danger	
1.7. Signes d'avertissement.....	p.4
1.7.1. Situations de danger possibles	
1.7.2. Risques électriques	
1.7.3. Équipement de sécurité personnelle	
1.7.4. Comment nous contacter	
<b>2. PREPARATION POUR L'INSTALLATION.....</b>	<b>p.5</b>
2.1. Base	
2.2. Outils et équipements nécessaires à l'installation	
2.3. Vérification de la liste de pièces	
2.4. Déballage	
2.5. Contrôle de rectitude des ouvertures de gaines	
<b>3. MONTAGE DE L'ÉLÉVATEUR .....</b>	<b>p.6</b>
3.1. Cadre inférieur	
3.2. Rails de guidage .....	p.7
3.3. Installation d'un rail de guidage d'urgence .....	p.12
3.4. Installation du régulateur de vitesse .....	p.13
3.5. Installation d'un étais de fosse (béquille de secours) .....	p.15
3.6. Capteurs de position .....	p.16
3.7. Plateforme .....	p.17
3.8. Installation des courroies .....	p.20
3.9. Installation de la bande d'encodeur .....	p.22
3.10. Installation des éléments du système de contrôle .....	p.23
3.11. Installation d'un interrupteur d'urgence	
<b>4. CÂBLAGE ET GESTION DES CÂBLES .....</b>	<b>p.25</b>
<b>5. GAINE DE L'ÉLÉVATEUR ET PORTES .....</b>	<b>p.28</b>
5.1. Assemblage de la gaine	
5.2. Portes .....	p.29
5.2.1 Plaques sous et au dessus des portes .....	p.31
5.2.2 Placer les consignes de secours	
5.2.3 Installation de l'auvent de porte (le cas échéant)	
5.3. Installation de corde d'auto-sauvetage .....	p.32
5.4. Assemblage du plafond .....	p.33
<b>6. ASSEMBLAGE DU MUR DE GARDE .....</b>	<b>p.34</b>
6.1. Mur de panneaux intérieur	
<b>7. ASSEMBLAGE DU TOIT (POUR LES VERSIONS EXTERIEURS) .....</b>	<b>p.36</b>
<b>8. PRÉPARATION DES NIVEAUX POUR L'UTILISATION .....</b>	<b>p.39</b>
8.1. Programmation de la hauteur des niveaux	
8.2. Contact de porte et réglage du loquet de serrure .....	p.41
8.3. Réglage du ferme-porte hydraulique .....	p.43
8.4. Étalonage de l'ouvre-porte automatique BAR (en option) .....	p.44
<b>9. INSTALLATION DU SUPPORT DE RENFORT (EN OPTION) .....</b>	<b>p.45</b>
1 - Articles du package	
2 - Informations générales .....	p.47
<b>10. LISTE DE CONTROLES APRES INSTALLATION - AB300 .....</b>	<b>p.50</b>
Annexe (plan)	p.53

## 1. INSTRUCTIONS DE SÉCURITÉ IMPORTANTES

### 1.1. Généralités

Veuillez lire attentivement ce manuel avant d'installer l'AB300.

Ce manuel contient des informations importantes sur une installation sûre. Les réglementations locales, nationales et sur site concernant les installations et la protection sûres doivent être prises en compte en plus avec ce manuel.

### 1.2 Règles de sécurité

L'ascenseur AB300 a été conçu conformément à la norme EN81-41. L'AB300 ne peut être utilisé qu'en parfait état de fonctionnement, de manière appropriée, en toute sécurité et dans le respect du manuel et des règles de sécurité.

### 1.3. Compatibilité électromagnétique (CEM)

L'AB300 est conforme aux normes :

EN12016:2013

EN 61000-4-3-2006

EN 61000-4-3-2006/A1:2008

EN 61000-4-3-2006/A2:2010

### 1.4. Manipulation des ensembles électroniques

Conservez l'ensemble électronique dans son emballage d'origine jusqu'à l'installation pour éviter tout dommage. Avant l'ouverture.

### 1.5. Qualifications du personnel

Seul le personnel qualifié peut installer l'élévateur. Le raccordement électrique doit être effectué par un électricien compétent. Les personnes non impliquées ne seront pas autorisées dans la zone de rassemblement.

### 1.6. Avis de danger

N'installez pas l'élévateur sur une fondation de résistance inconnue, assurez-vous d'abord de la solidité de la base. Lisez et comprenez tous les avertissements de sécurité avant de commencer l'assemblage de chaque élément. Gardez les mains et les pieds éloignés de toute pièce mobile. Ne portez pas de vêtements inadaptés dont les pièces pourraient être happées par les pièces mobiles de l'élévateur. Nettoyez la zone environnante des objets inutiles.

Avant de travailler sous la plate-forme élévatrice, engagez toujours le pit pop.

Ne retirez jamais les composants liés à la sécurité d'un élévateur. Arrêtez le travail si des composants de sécurité sont endommagés ou manquants. Vérifiez à tout moment les pièces de l'élévateur pour vous assurer de l'agilité des pièces mobiles et des performances d'élévation.

Avant d'interrompre les travaux d'installation, abaissez l'ascenseur jusqu'à sa position la plus basse et n'oubliez pas de couper l'alimentation électrique.

Ne modifiez aucune pièce de l'élévateur sans l'avis du fabricant.

Débranchez la source d'alimentation si vous remarquez des signes de dysfonctionnement.

## 1.7. Signes d'avertissements

Avant de commencer le montage d'un élévateur et pendant l'installation, toutes les mesures nécessaires doivent être prises pour éviter les situations dangereuses et dangereuses pour les personnes ou l'environnement.

L'installation d'un élévateur doit être effectuée uniquement par du personnel qualifié. Ce personnel doit parfaitement connaître les instructions contenues dans ce manuel et doit également connaître les réglementations nationales en matière de sécurité et de prévention générale des accidents dans chaque pays, conformément aux lois nationales.

### 1.7.1. Situations de danger possibles

- **Travaux en hauteur** : des mesures de sécurité correspondantes doivent être prises pour garantir un travail en hauteur en toute sécurité. En fonction de la législation nationale, utilisez des équipements de levage appropriés, etc. des échelles, des échafaudages, des plateformes élévatrices ou similaires ;
- **Pièces lourdes** : certaines pièces de la plate-forme élévatrice sont lourdes, il est donc important de la soulever par deux personnes ou, dans certains cas, d'utiliser un équipement de levage ;
- **Zones dangereuses** : sécuriser la zone de rassemblement et la zone proche avec des panneaux et/ou autres panneaux d'avertissement, du matériel de restriction ;
- **Chutes d'objets** : ne travaillez jamais sous la plate-forme si une personne travaille déjà dessus. Avant d'entrer dans le puits, assurez-vous que les composants du puits sont correctement fixés.

### 1.7.2. Risques électriques

Signe	Situation de risque
	Risque de choc électrique dans la salle des machines et/ou à proximité des pièces de l'ascenseur contenant des composants électriques !

Afin d'éviter les accidents, tous les travaux d'installation électrique doivent être effectués par du personnel qualifié, comme indiqué dans les lois nationales. Le couvercle de la salle des machines doit être fermé et verrouillé à tout moment, lorsque les travaux dans le compartiment électrique ne sont pas en cours. effectué.

### 1.7.3. Équipement de sécurité personnelle



Portez des équipements de sécurité individuelle : chaussures de sécurité, gants, casque, lunettes de sécurité, bouchons d'oreilles, etc.

Il est très important d'utiliser un équipement de sécurité personnelle pendant l'installation et également d'utiliser les outils et machines d'installation pour éviter les blessures.

### 1.7.4. Comment nous contacter

Si vous avez besoin de contacter notre service d'assistance, veuillez conserver les informations suivantes : Tél. : +370 5231 0770

Mail. : support@barduva.eu

## 2. PREPARATION POUR L'INSTALLATION

### 2.1. Base

Un ascenseur doit être installé sur une base en béton lisse et solide d'une résistance d'au moins 20 MPa (C20/25) et d'une épaisseur minimale de 200 mm. La tolérance de planéité de la base ne doit pas dépasser 5 mm. Il est recommandé que le béton fraîchement coulé subisse un vieillissement de 28 jours pour atteindre la résistance nominale.

### 2.2. Outils et équipements nécessaires à l'installation

- Perceuse électrique avec kit de perçage pour construction métallique et construction en béton ;
- Foreuse Hanmer ;
- Tournevis sans fil à couple de serrage réglable ;
- Niveau;
- Multimètre ;
- Scie à disque avec disque ;
- Télémètre laser ;
- Fil à plomb (la longueur du fil à plomb dépend de la hauteur de la cage d'ascenseur) ;
- Corde en nylon ;
- Marteau;
- Crayon;
- Mètre à ruban;
- Clé dynamométrique réglable (20 Nm - 200 Nm) ;
- Dispositif de rivetage ;
- Kit de clés ;
- Fichier plat;
- Pincès, 2 pièces.

### 2.3. Vérification de la liste de pièces

Vérifiez avec la liste détail si toutes les pièces sont présentes. Contactez le revendeur s'il manque des pièces.

### 2.4. Déballage

Déballer soigneusement tous les composants. Afin de ne pas rayer les surfaces peintes, il est recommandé de travailler en binôme. Vérifiez soigneusement l'envoi immédiatement après réception pour déceler d'éventuels dommages ou pièces manquantes. S'il y a des problèmes concernant l'envoi, informez-en le revendeur. Les réclamations reçues longtemps après la réception de l'envoi ne pourront pas être acceptées.

### 2.5. Contrôle de rectitude des ouvertures de gaines

Vérifier la course et les dimensions des ouvertures de gaines au sol. Si la plate-forme élévatrice doit être installée dans une gaine existante, vérifiez si les murs ne s'inclinent pas vers la future saillie de la gaine.

### 3. MONTAGE DE L'ÉLÉVATEUR

#### 3.1. Cadre inférieur

1 - Placez le cadre inférieur dans un endroit (fosse).

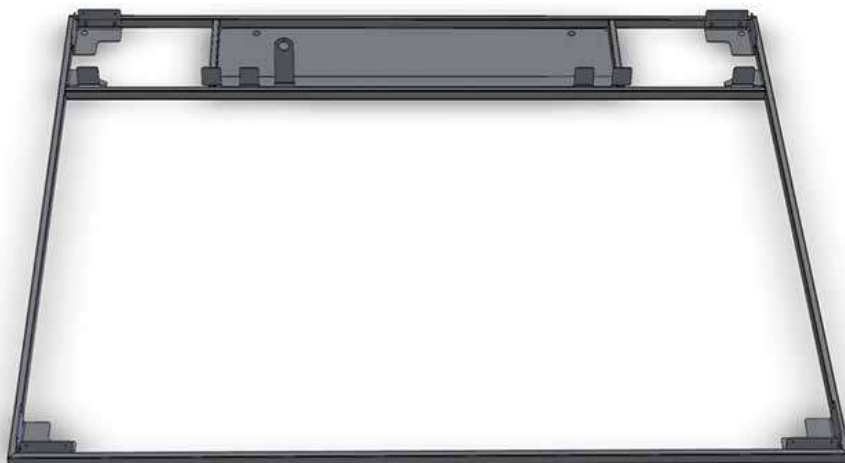

2 - Pour déterminer la position correcte du cadre inférieur, enfoncez le niveau du fil à plomb depuis le palier supérieur et vérifiez si le fil descend vers le bas sans interférer avec les éléments structurels d'un bâtiment. Déplacez le cadre pour éviter que le fil à plomb ne touche quoi que ce soit.

3 - Vérifier l'horizontalité du cadre inférieur avec un niveau et aligner si nécessaire avec les plaques de nivellement. Les plaques de nivellement doivent être placées et plongées sous le cadre afin de ne pas couvrir les trous d'ancrage dans les coins comme indiqué sur l'image.

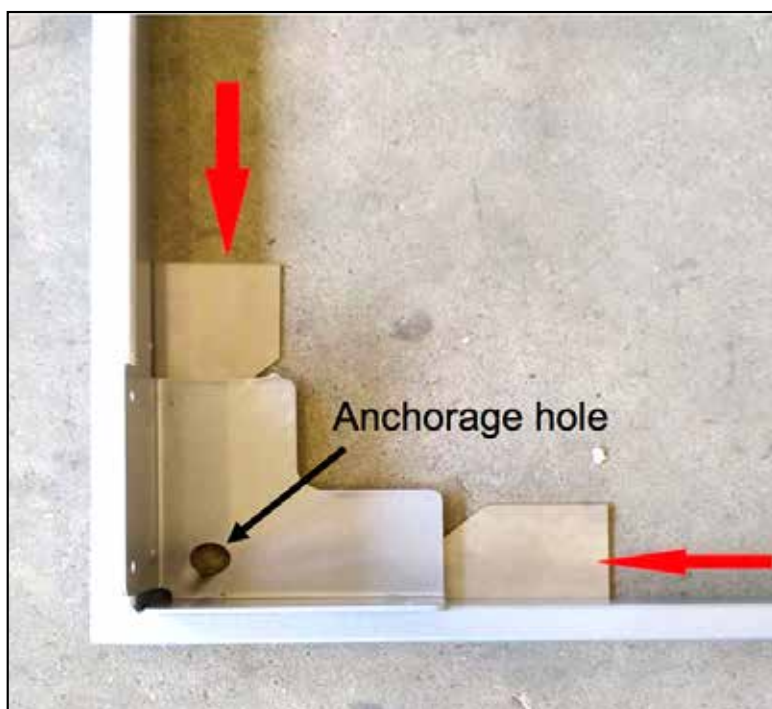

**4** - Percez 8 trous d'un diamètre de 12 mm et d'une profondeur de 130 mm dans le sol en béton aux emplacements indiqués. Les trous d'ancrage dans le cadre inférieur sont préparés à l'avance. Fixez d'abord le cadre en quatre points le long du périmètre (les flèches rouges).

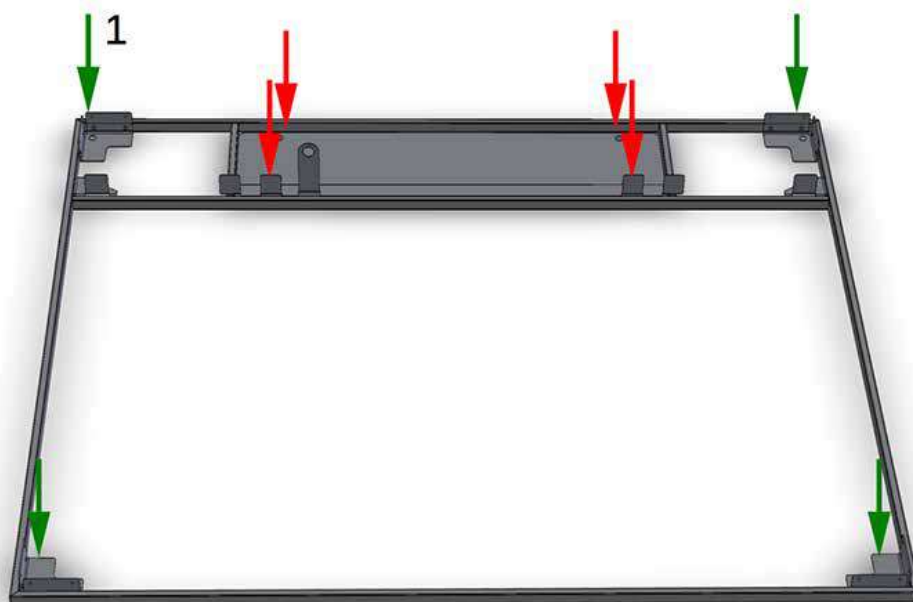

**5** - Amener l'ensemble moto-réducteur, l'insérer dans l'évidement du cadre inférieur de manière à ce que les trous d'ancrage coïncident et ancrer le cadre avec l'ensemble moteur à la base.

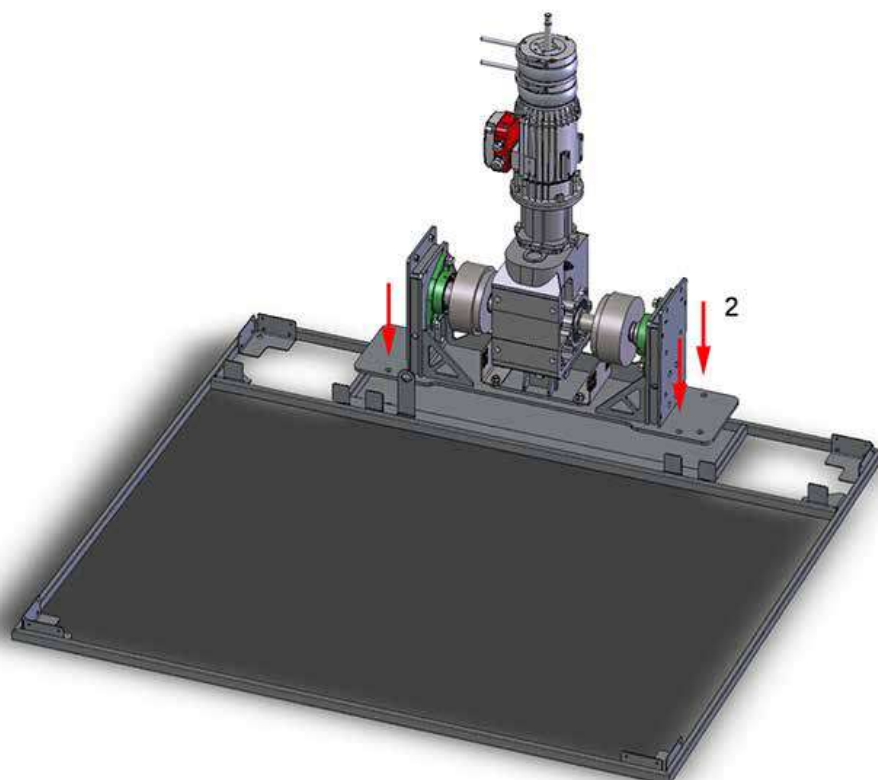

### 3.2. Rails de guidage

1 - Triez les éléments du rail de guidage.

Élément supérieur

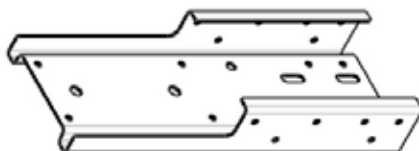

Élément intermédiaire (tous égaux et symétriques)

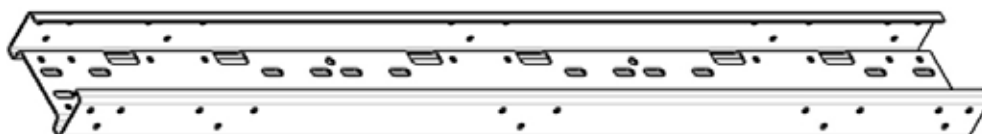

Élément inférieur



Remarque : L'élément inférieur présente une découpe caractéristique à l'extrémité inférieure. La longueur de l'élément supérieur dépend de la hauteur de l'ascenseur.

2 - L'image ci-dessous montre la méthode d'assemblage des pièces du rail : appliquer les inserts par l'intérieur, utiliser des boulons à bride M8x20, avec des écrous. Un total de 20 boulons pour une seule connexion. Il est recommandé de relier au préalable l'élément inférieur avec l'élément intermédiaire.



3 - Apporter le bas (peut être assemblé avec un élément intermédiaire) à l'ensemble motoréducteur comme indiqué sur l'image et le fixer avec 6 boulons M8x20 avec écrous. Répétez l'action du côté opposé.

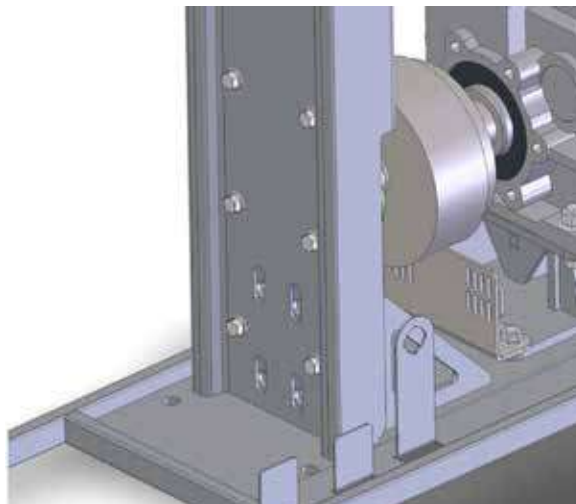

► Les éléments des rails de guidage sont lourds, transportez les rails de guidage avec précaution à deux !

4 - Les rails sont renforcés les uns avec les autres et fixés au bâtiment comme indiqué sur la photo. Pour savoir à quelles hauteurs vous devez placer les barres transversales et les supports dans le bâtiment, consultez le dessin général de la charpente.

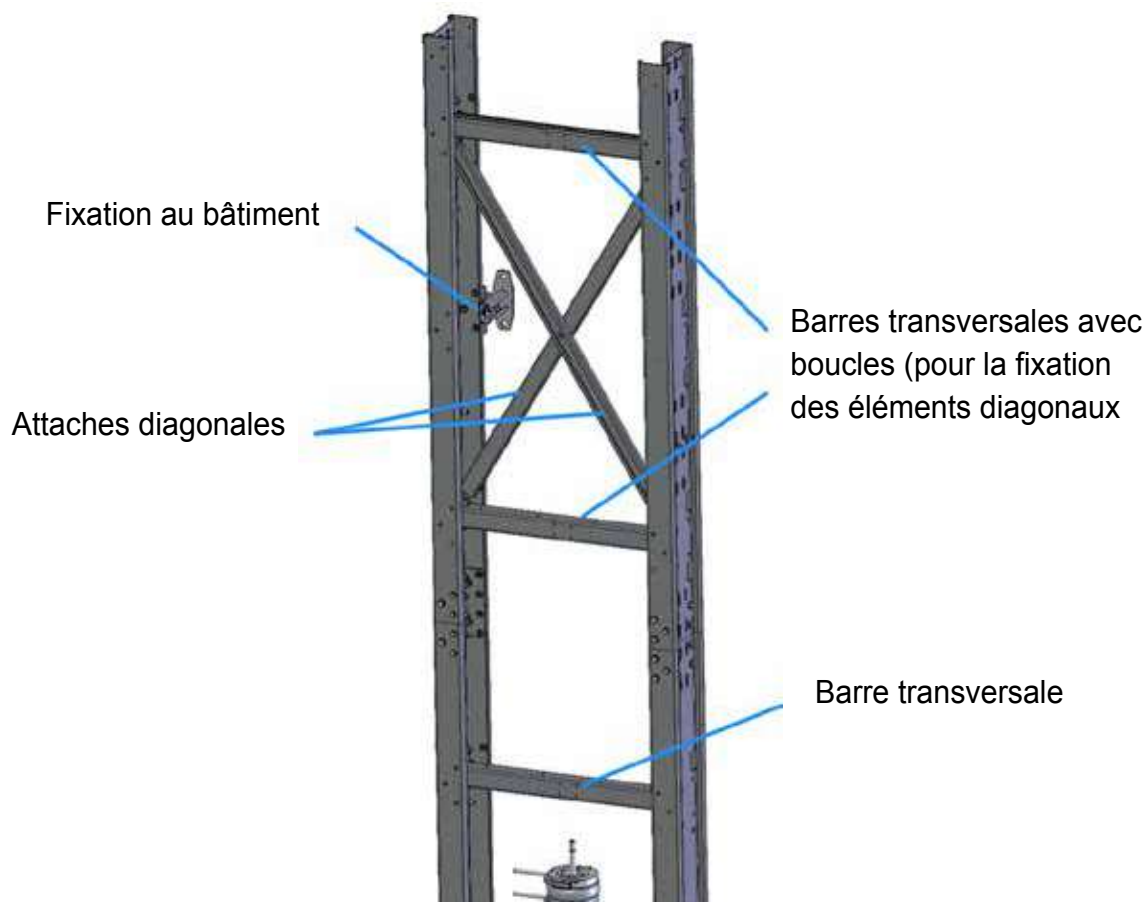

**5** - Installer les supports de profilés d'angle de la gaine de l'élèveur.  
Utilisez des boulons M8x20. Un total de 4 boulons pour chaque poutre.  
Vérifier les points de fixation dans le dessin général de la construction du cadre.

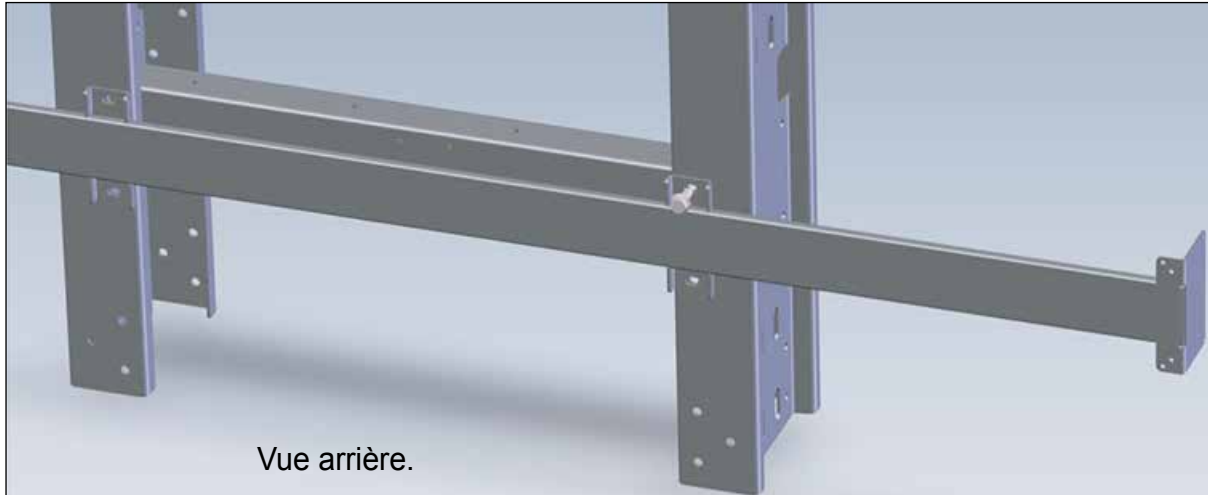

► **Attention aux chutes de pièces lors de l'extension des rails de guidage !**

**6** - Si la structure des rails de guidage comporte des éléments diagonaux, les barres transversales qui maintiennent les éléments diagonaux comportent des «oreilles» pour la fixation des éléments de maintien diagonaux. Assurez-vous que les «oreilles» sont pointées l'une vers l'autre.

**7** - Si l'ascenseur doit être fixé au bâtiment via les supports de rail (uniquement côté B d'un ascenseur), fixez les supports aux rails à une hauteur prévue à l'arrière des rails, comme indiqué sur l'image. Trois boulons M8x20x20 et écrous M8 sont utilisés. L'élément de fixation a une distance réglable par rapport au bâtiment, de sorte que la fixation finale est effectuée une fois les rails entièrement assemblés. Après avoir fixé l'autre partie de l'élément de fixation au mur, marquez les emplacements des trous à percer et à fixer. Les chevilles fournies par le fabricant conviennent uniquement à la maçonnerie silicatée.

Si le mur n'est pas ainsi, il est recommandé de consulter un spécialiste de la construction pour une fixation appropriée.

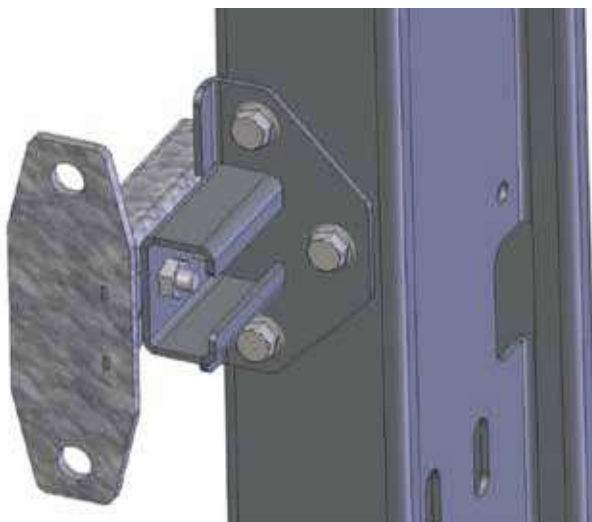

Remarque : si le projet prévoit que l'ascenseur soit sécurisé à travers les supports de renfort encerclant, alors les rails doivent être temporairement sécurisés pendant l'assemblage et la cage d'ascenseur doit être renforcée avec des éléments encerclants après l'assemblage de la cage. Voir la section 9 pour savoir comment fixer les supports de renfort environnants.

**8** - Les barres diagonales sont fixées avec des épingles au niveau des barres transversales et au point d'intersection les unes avec les autres comme indiqué sur les figures. Les barres doivent être disposées de manière à ce qu'elles se touchent sur des côtés égaux. Sécurisez la connexion avec des attelles.



**9** - Une fois les rails assemblés, insérez en haut l'ensemble d'essieu supérieur et fixez-le avec les quatre boulons à bride hexagonale M8x20 et les écrous M20, et deux boulons à bride hexagonale M14x45 avec les écrous M14 de chaque côté. Le cadre supérieur est fixé en même temps avec les vis supérieures.

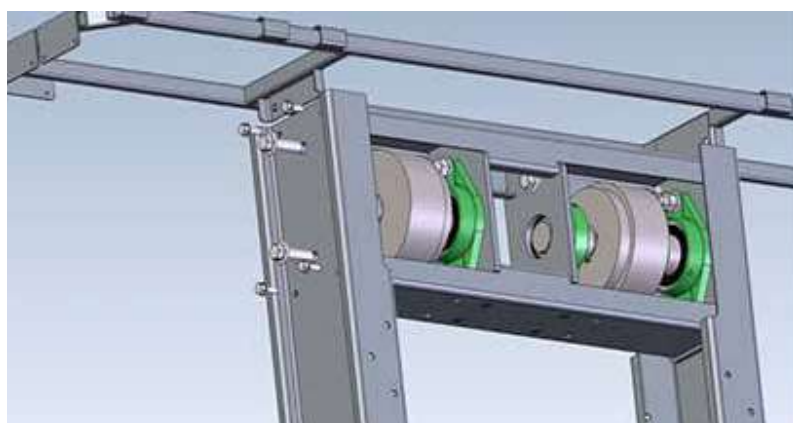

**10** - Sur le côté droit, fixez la console du mécanisme de survitesse. Il est permis d'installer le cadre supérieur et de le serrer immédiatement avec le module d'essieu supérieur, soit plus tard, après avoir terminé l'assemblage de l'ensemble de la cage d'ascenseur, dévissant les boulons, plaçant le cadre supérieur et resserrant les boulons. Si tel est le cas, assurez-vous qu'il sera possible de mettre le cadre supérieur après l'assemblage de la gaine.

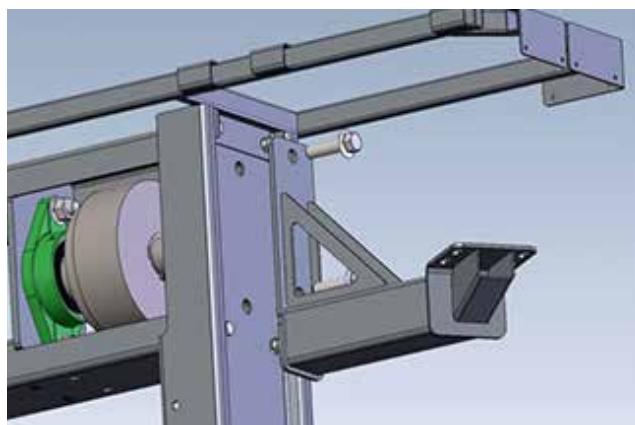

### 3.3. Installation d'un rail de guidage d'urgence

**1** - Fixez la partie inférieure d'un rail de coupure d'urgence à la préférence inférieure. Dans la partie arrière, fixez le support du capteur de position inférieure avec le capteur et fixez-le avec des boulons M12X30 et des écrous à embase.

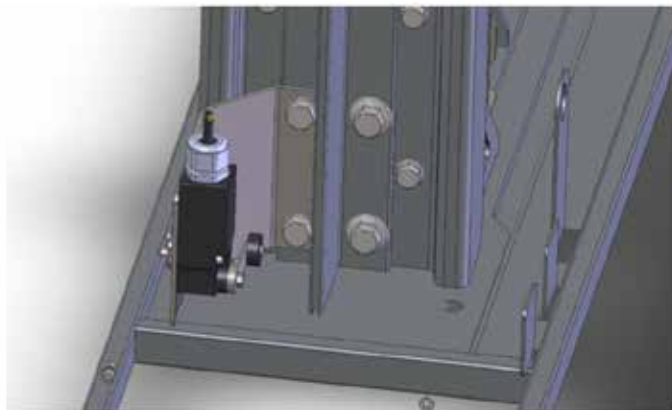

**2** - Aux positions intermédiaires, le rail de frein d'urgence est fixé avec des cames et des écrous M12. ▶

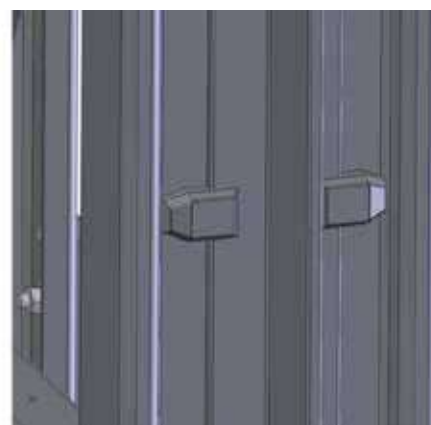

**3** - Les rails sont reliés en alignant les encoches sur les rails et en les fixant avec des boulons M12x30 avec écrous aux rails de guidage principaux. ▶

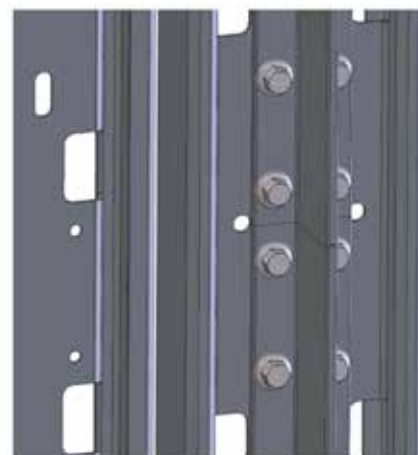

**4** - En position finale supérieure, le rail est fixé avec 4 boulons à drapeau, de manière analogue à celui du bas.

**5** - A l'extrémité du rail supérieur, vissez une butée mécanique. Avec boulons M8x35 et écrous.

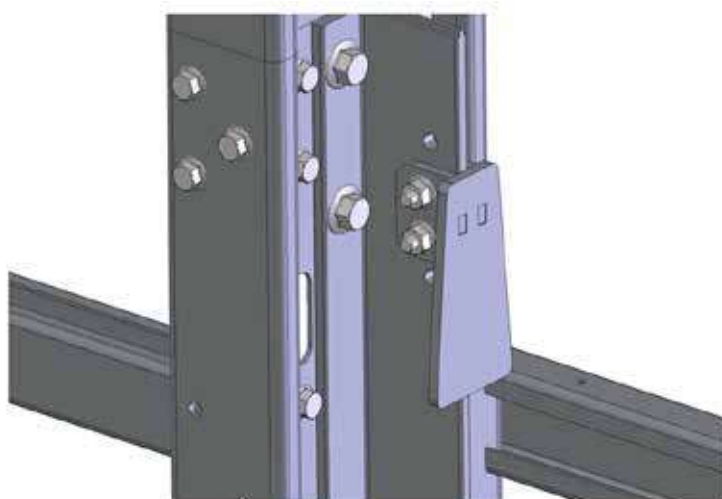

### 3.4. Installation du régulateur de vitesse

1 - Pour installer le régulateur de survitesse, utilisez les trois vis M8x20 avec les trois écrous.

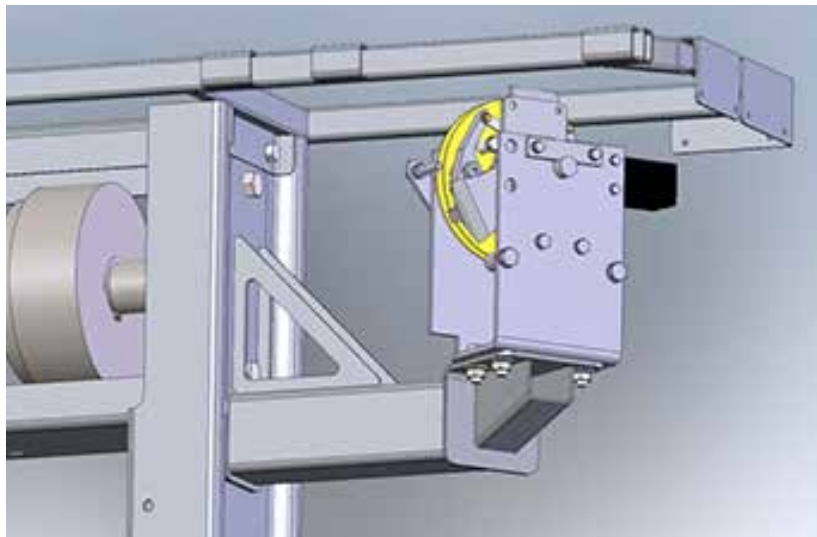

2 - Passez la corde à travers les poulies supérieure et inférieure du régulateur de survitesse.

3 - La partie inférieure est fixée au support, qui à son tour sera fixé à la base avec un ancrage. Il est nécessaire d'ajuster la position de la partie inférieure pour que la corde tombe librement et que rien ne la gêne. Les éléments supérieurs et inférieurs disposent d'options de réglage. Si nécessaire, ajustez les pièces du mécanisme et fixez-les.

Fixer la partie inférieure du limiteur de vitesse au support avec 8 vis M8x20 et écrous.

Utilisez le modèle de pièce jointe joint en annexe. (page XX)

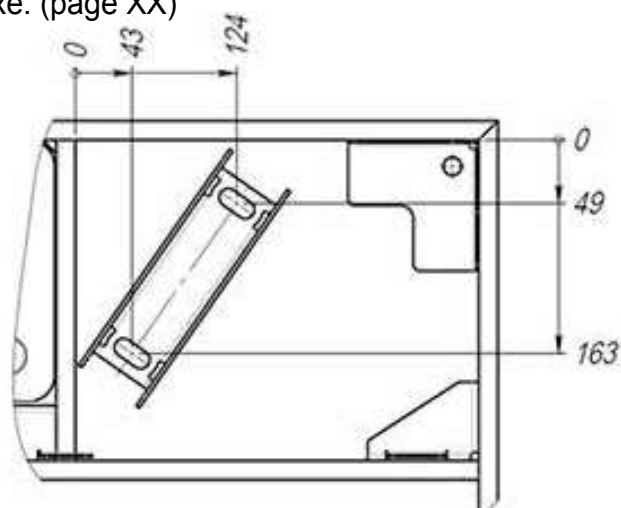
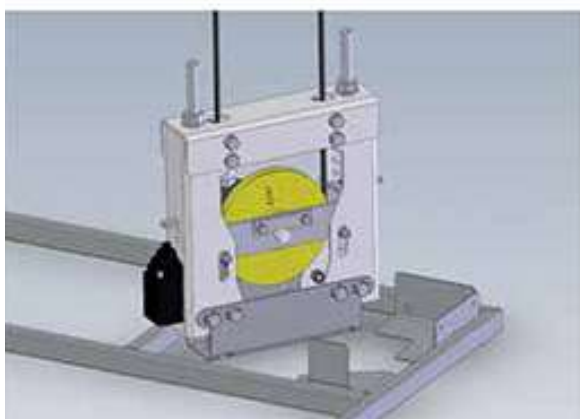

4 - La corde doit être passée et tendue seulement après l'installation de la plate-forme, car les extrémités de la corde sont fixées au frein qui se trouve sur la plate-forme, de sorte que les travaux suivants de freinage d'urgence et d'installation du mécanisme de survitesse sont terminés une fois la plate-forme installée.

▲ - Un galet tendeur compact fournit au câble du régulateur la tension nécessaire.

Points à prendre en compte :

1. Avant l'installation, lire le manuel d'instructions d'installation du galet tendeur ;
2. La poulie tendeur fournie est conçue pour être utilisée avec les régulateurs de vitesse Quasar ;
3. Les cordes suivantes peuvent être utilisées :
  - Gustav Wolf : PAWO819W → 6,5 mm ;
  - Pfeifer Drako : Drako 250 T → 6 mm ;
  - Pfeifer Drako : Drako 250 T → 6 mm.

### **Installation de la corde des régulateurs :**

Les cordes ont une bande peinte sur toute la longueur pour vérifier s'il n'y a pas de plis ou de désalignements dans la corde après assemblage.

Insérez la corde du régulateur sur la poulie tendeur.

Tournez la protection inférieure pour faciliter l'installation de la corde.

Insérez l'extrémité libre d'une des branches de corde dans les trous du support supérieur. Passer l'extrémité de la corde entre la rainure de la poulie et le dispositif anti-décrochage, en entourant la poulie en continuant jusqu'au dispositif anti-déverrouillage et en sortant par le trou opposé à celui dans lequel elle a été insérée.

Placer la protection inférieure dans sa position initiale, remettre le boulon et serrer.

### **Serrage de la corde :**

Avant de tendre la corde, assurez-vous que les serre-câbles sont correctement assemblés.



Levier de frein  
d'urgence

**5** - Pour tendre la corde, dévissez les écrous de compression du ressort. Il est recommandé de dévisser les deux écrous presque en même temps. Les deux ressorts de tension de la corde se relâchent, la poulie descend uniformément et la corde se tend. Dévissez les écrous jusqu'à ce que la corde soit tendue. les ressorts sont complètement libérés.

Si après avoir complètement dévissé les écrous, on détecte que l'actionneur du contact de détensionnement est en contact ou sur le point d'entrer en contact avec le contact de détensionnement, libérer le câble des serre-câbles et pré-serrer l'extrémité libre du câble. encore.

En raison de l'allongement normal, un relâchement du serrage peut se produire. Pour détecter un dysfonctionnement ou même une rupture du câble, le galet tendeur intègre un contact électrique. Le contact doit être connecté au circuit de sécurité de l'ascenseur.

### **3.5. Installation d'un étais de fosse (béquille de secours)**

**1** - Fixez le support de fosse au cadre inférieur

**2** - Fixez le mécanisme d'activation du support de fosse correspondant aux broches de contact du support de fosse. Alignez-le sur le rail de guidage de manière à ce que les contacts sortent librement de la suspension et assurez-vous qu'il n'y a aucun obstacle pour le câble de l'étais lors de l'engagement de l'étais de fosse.

Passer le câble du capteur et la corde jusqu'au compartiment électrique. Utilisez des supports zip-pés en plastique pour l'adaptation des câbles. Connectez le câble au contrôleur. Ajustez la tension de la corde et testez les performances. Pour la fixation, utiliser des vis à tête creuse M8x20 avec rondelles plates A 8.4. Utilisez des vis M6x10 pour fixer les coordonnées.

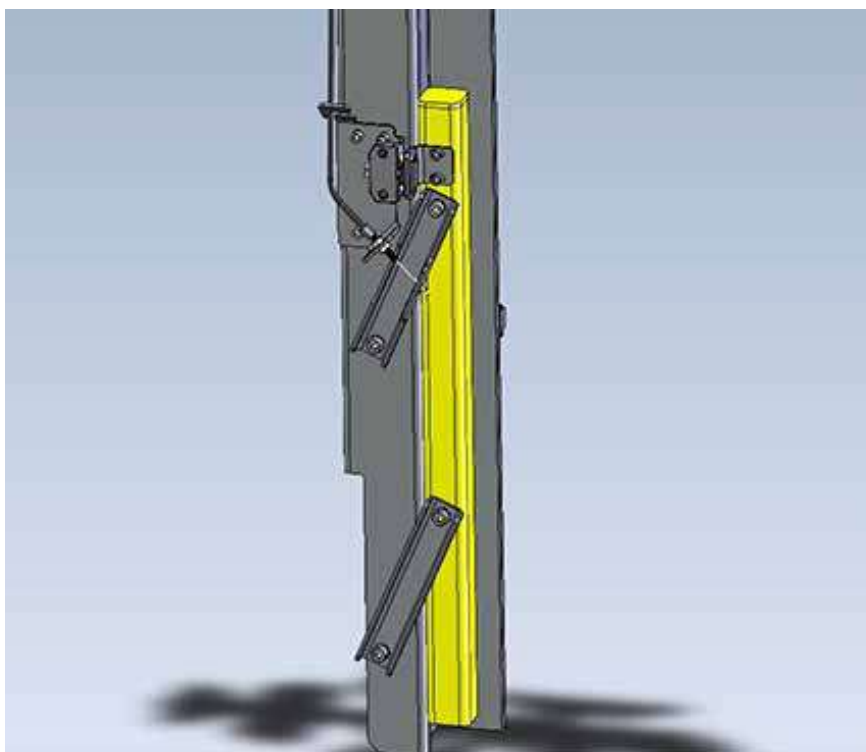

### 3.6. Capteurs de position

1 - Sur le rail de guidage du côté droit, installez la zone des capteurs de position de la plate-forme ainsi que les supports de bande d'encodeur.

2 - L'image montre les capteurs et la séquence correcte de leur disposition.

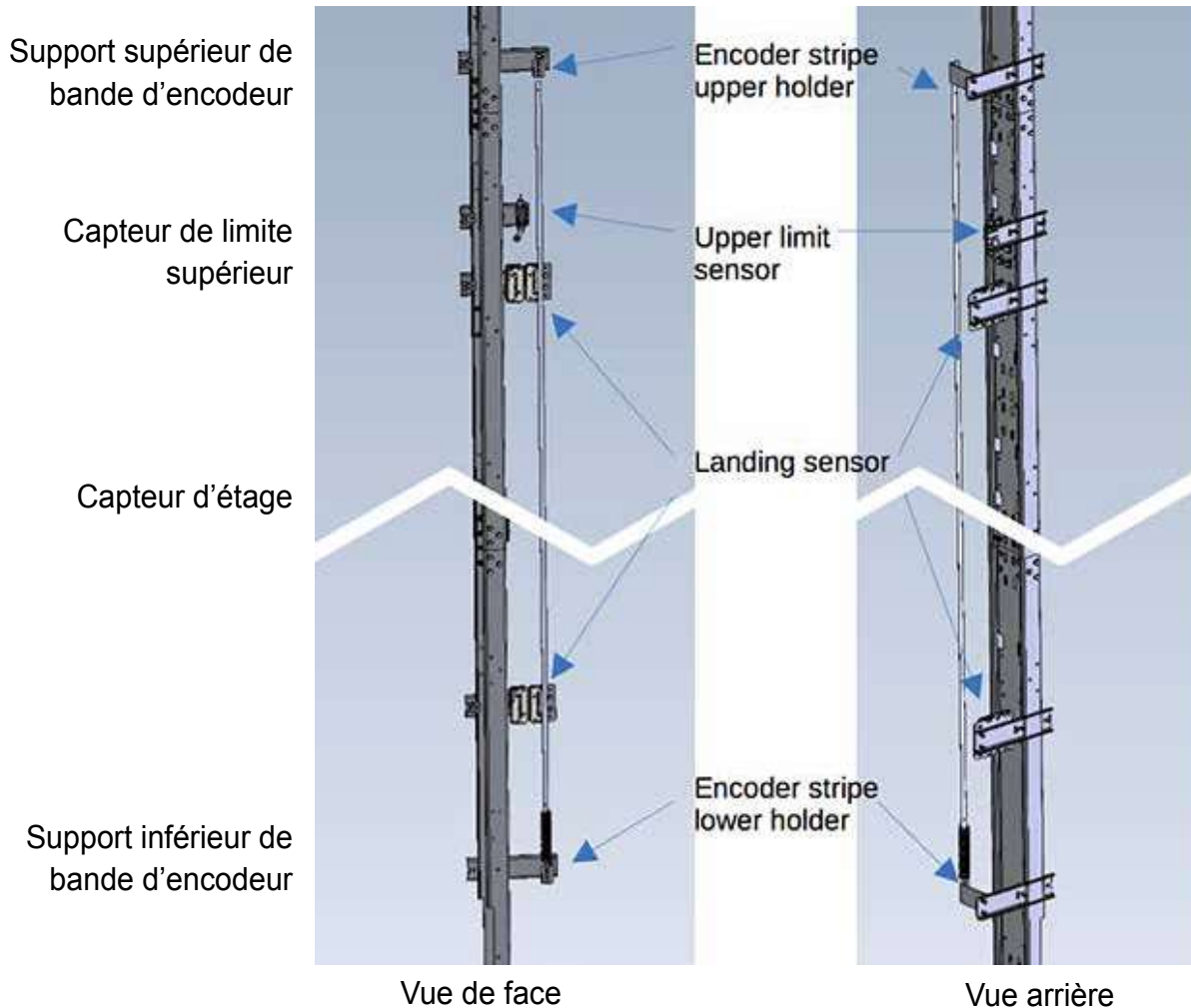

4 - Les supports des capteurs sont fixés au rail comme sur l'image. Utilisez des boulons M8x16.

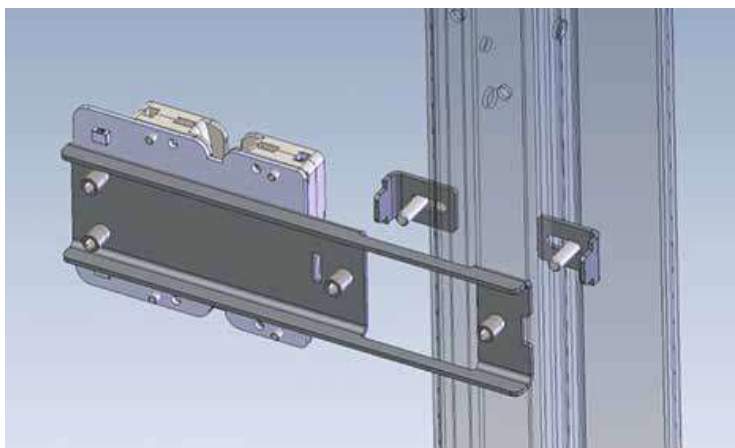

5 - En bas, à côté des capteurs de position, sont installés : la bande du décodeur, les supports du boîtier du convertisseur de fréquence et les supports de l'onduleur (le dernier sur le côté gauche).

### 3.7. Plateforme

► Couvrir le tapis de la plateforme afin de ne pas endommager la surface

1 - La plateforme est livrée assemblée avec un panneau de commande. Afin d'installer la plateforme dans la gaine de l'ascenseur, il est nécessaire de retirer les panneaux de la plateforme. Retirez d'abord la poignée en dévissant les vis sous la poignée.

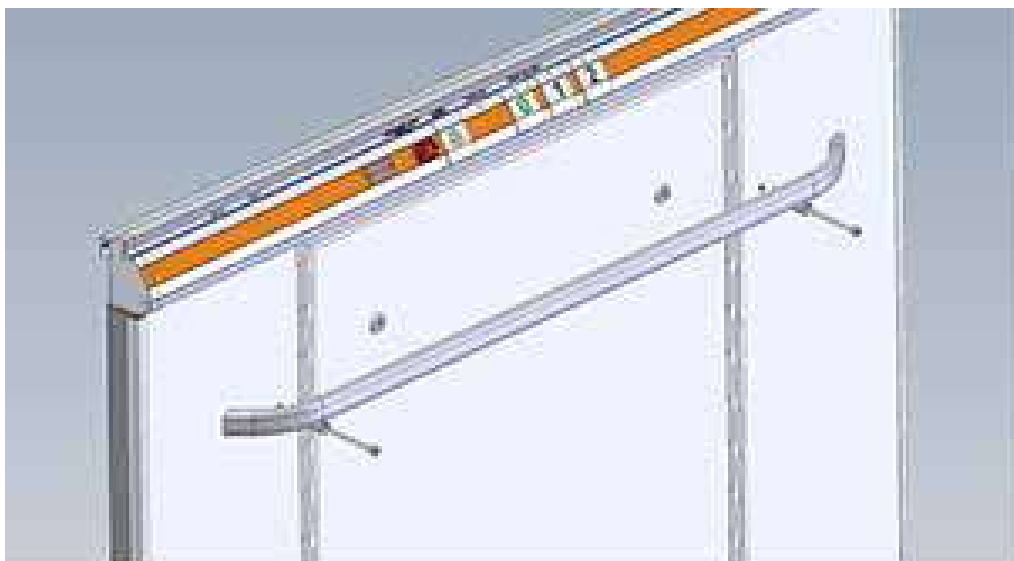

2 - A l'aide d'une clé spéciale, déverrouillez les serrures et retirez la partie centrale.

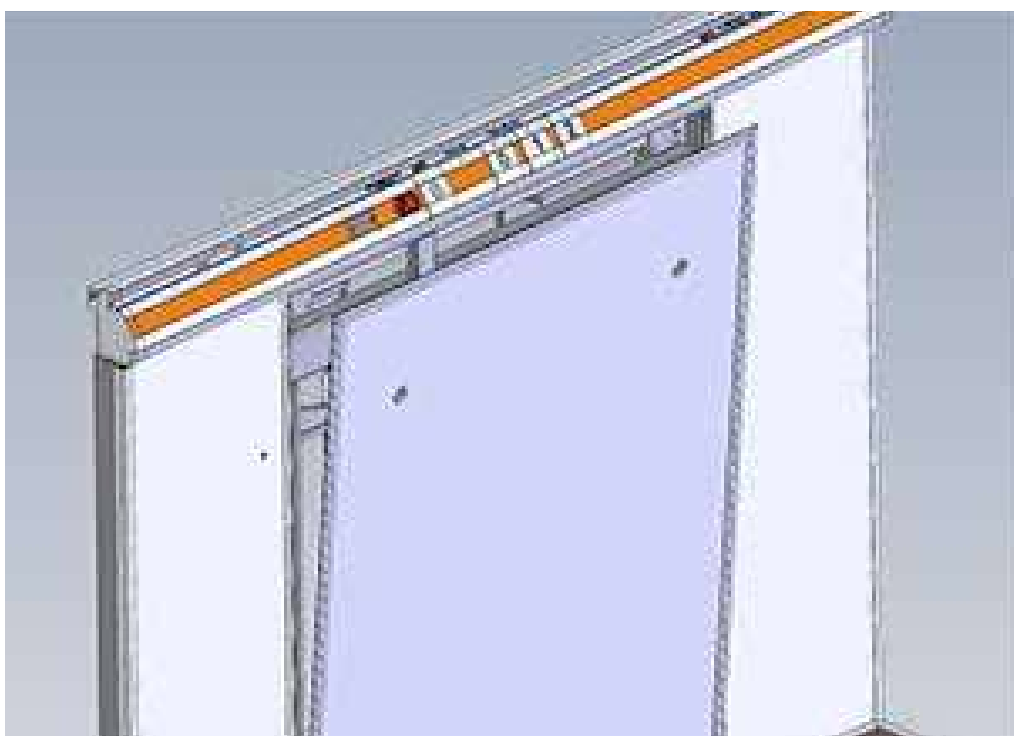

**3 - Retirez les côtés**

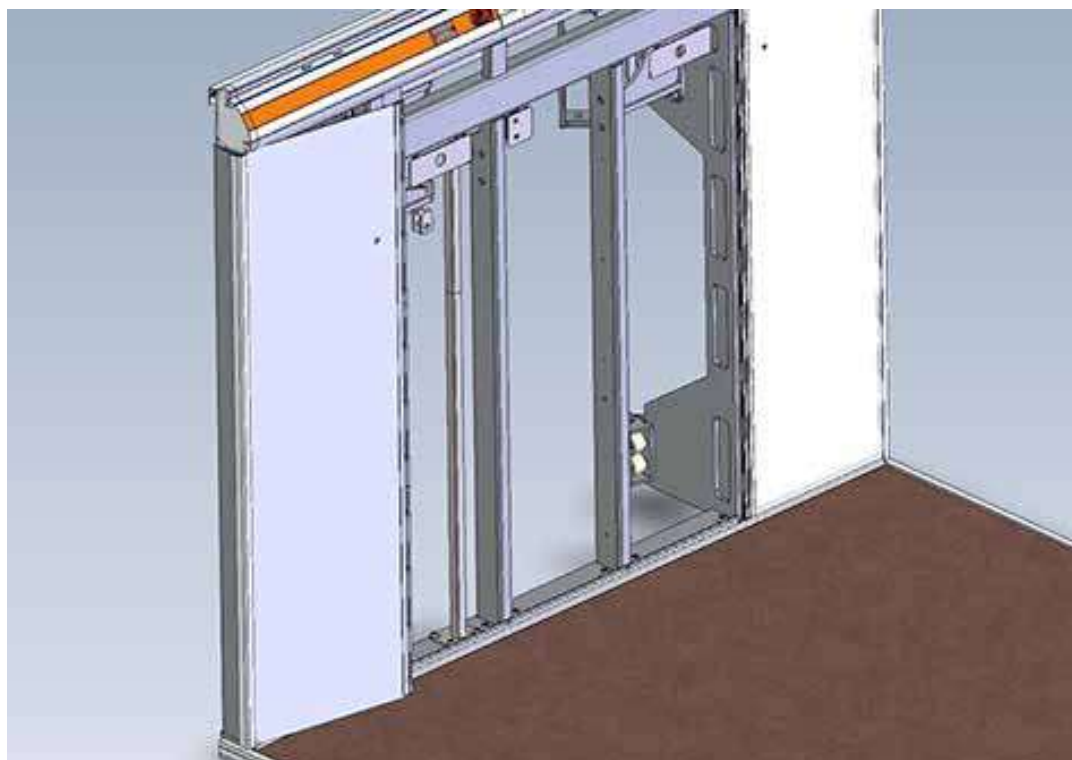

**4 - Dans le cas d'une console / paroi haute, la poignée et tous les protections doivent également être retirés avant d'installer la plateforme.**



**5** - Retirez les rouleaux supérieur et inférieur en desserrant les 4 vis M8x16.

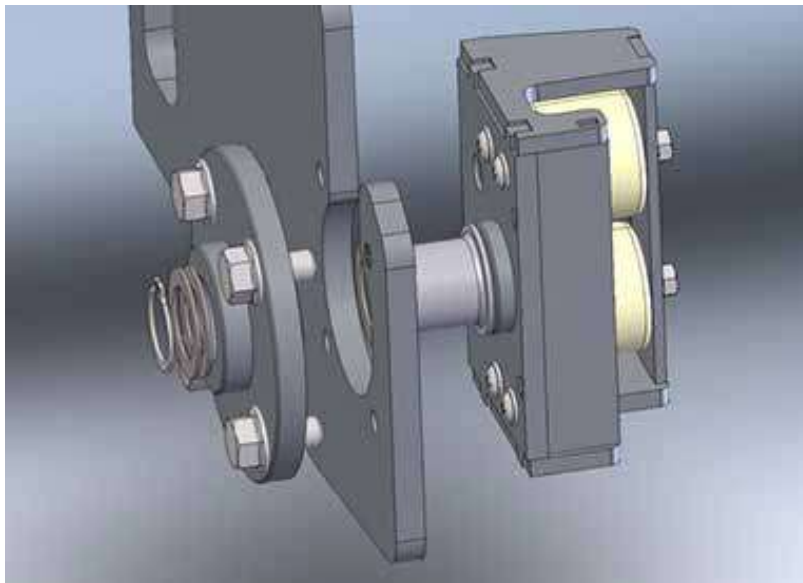

**6** - En haut, retirer le frein d'urgence en dévissant les vis M12x25 - 4 unités.

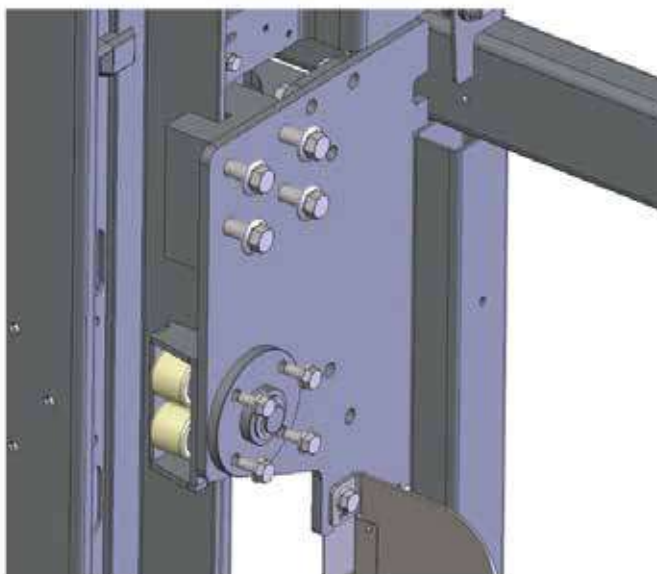

**7** - Placez la plate-forme dans la gaine et réinstallez les ensembles de rouleaux et le freinage d'urgence.

### 3.8. Installation des courroies

1 - La méthode de fixation des ceintures à la plate-forme est illustrée sur l'image. Il est nécessaire de pré-accrocher au préalable les extrémités de la ceinture avec les pinces de fixation. Si les ceintures semblent trop lâches lors de la fixation, les rainures de fixation doivent être déplacées pour raccourcir la longueur de la ceinture.

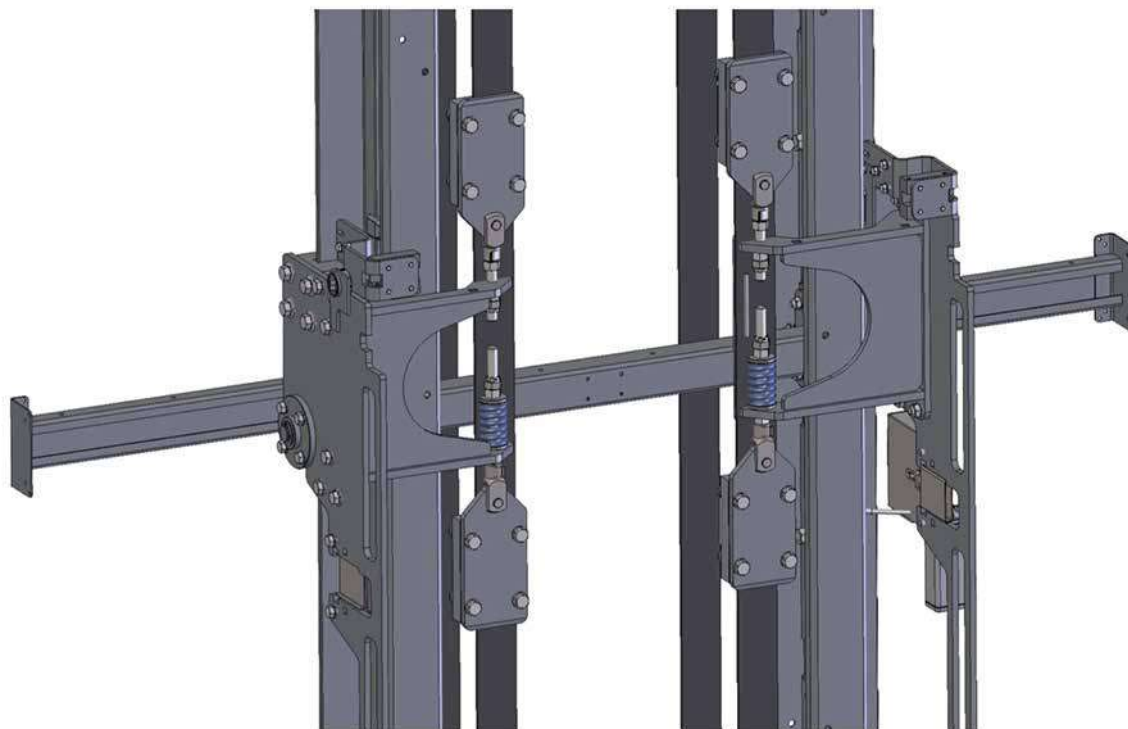

2 - Acheminez les courroies et fixez d'abord l'extrémité supérieure avec la plate-forme. Prétendez la courroie en serrant l'écrou sur une longueur de 55 mm.

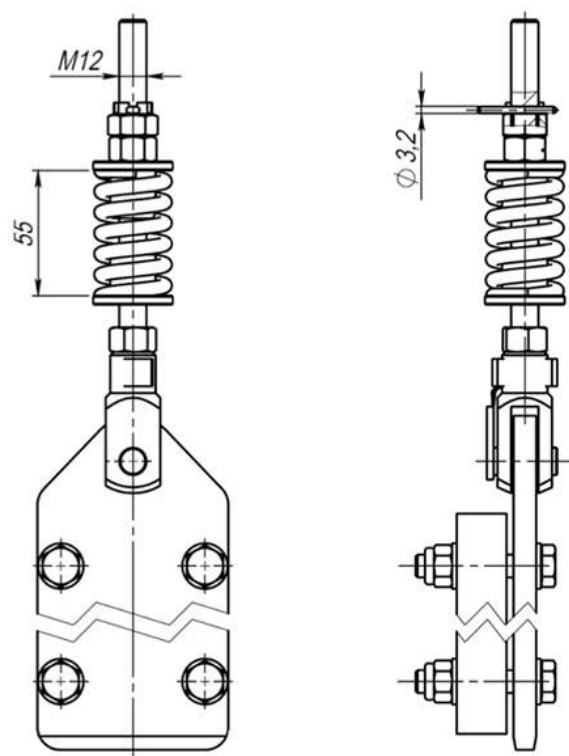

**3** - Fixez la connexion avec des écrous doubles et une goupille fendue comme indiqué sur la figure. Un trou devra être percé à travers le goujon afin de passer la goupille fendue.



► La fixation des ceintures à la plate-forme doit être sécurisée avec des écrous doubles et une goupille fendue.

### 3.9. Installation de la bande d'encodeur

1 - L'encodeur est apposé sur le châssis de la plateforme.

2 - Passez une bande d'encodeur à travers le boîtier de l'encodeur.

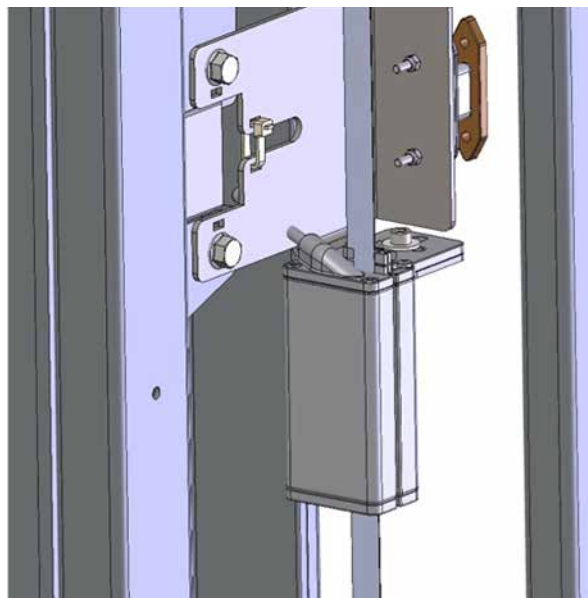

3 - Fixez la bande d'encodeur. Il doit y avoir un ressort de traction en bas. Ajustez la tension de la bande de l'encodeur en modifiant la position des supports de la bande de l'encodeur.

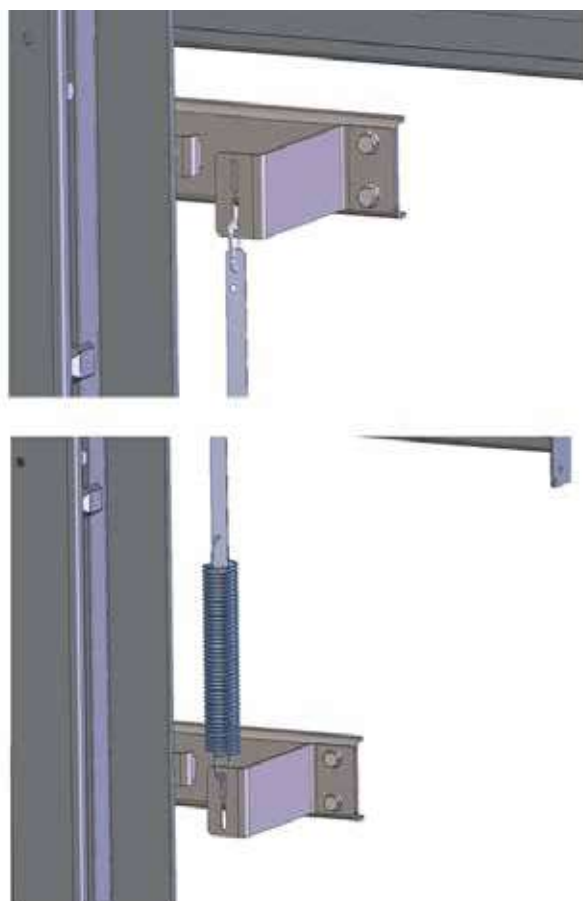

### 3.10. Installation des éléments du système de contrôle

1 - Installez des dispositifs de commande d'ascenseur et d'alimentation électrique dans l'espace entre les rails.

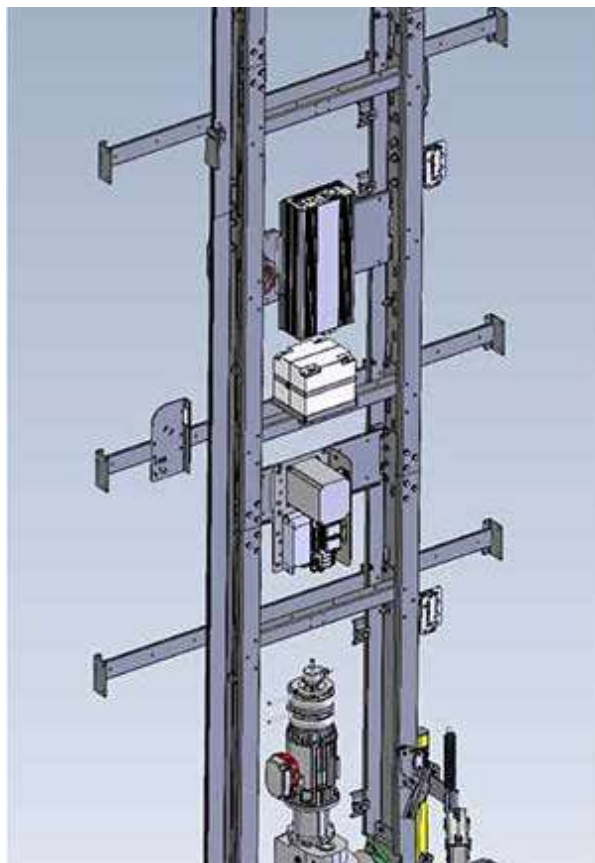

2 - L'unité de commande électronique est installée au niveau du premier joint de rail à l'aide de plaques de montage.

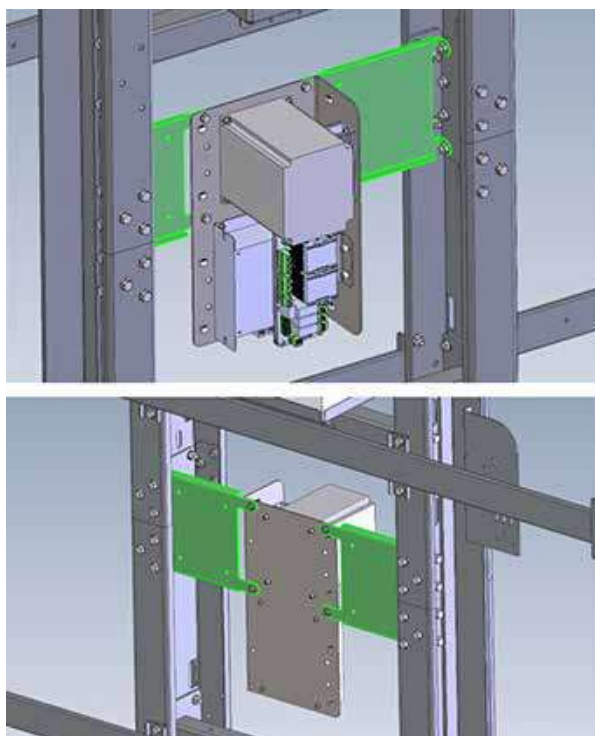

**3** - L'emplacement du bloc batterie est fixé avec des rivets à la barre transversale.

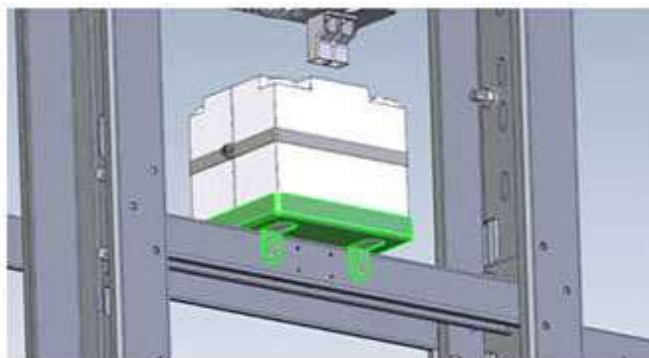

**4** - L'onduleur de tension est fixé via des éléments de montage supplémentaires.

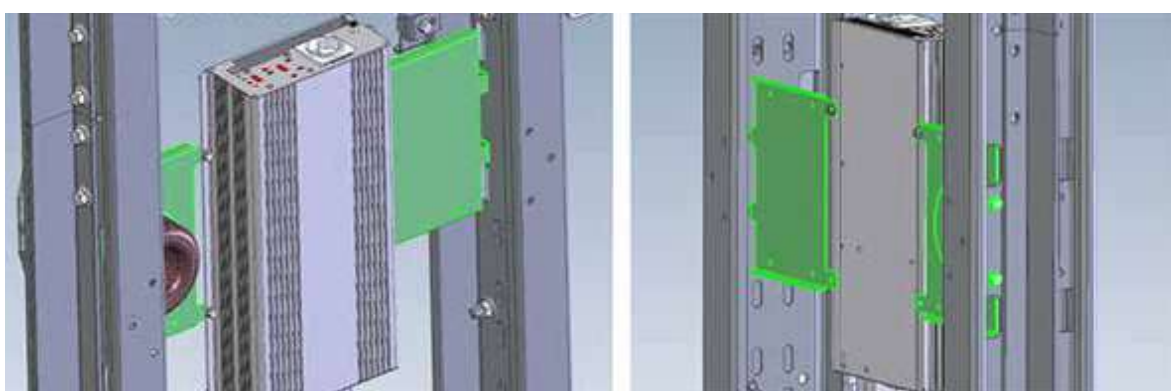

**5** - Fixez le guide-câble avec des rivets. La position est indiquée sur les plans de l'élèveur.

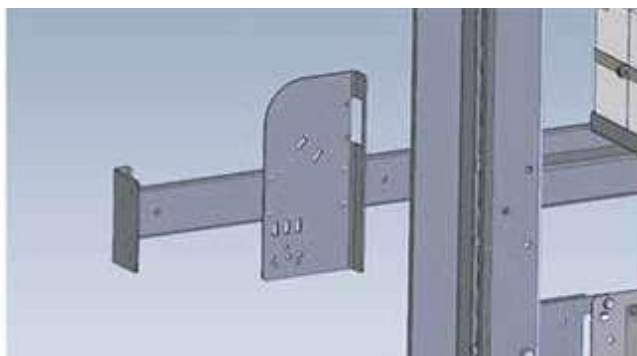

**6** - Fixez un interrupteur d'urgence à la console courbée du cadre inférieur. Faites passer le câble à travers le compartiment de la porte de la même manière que le câble de l'étau de fosse. Connectez le câble de l'interrupteur d'urgence à la connexion dédiée sur la carte contrôleur.

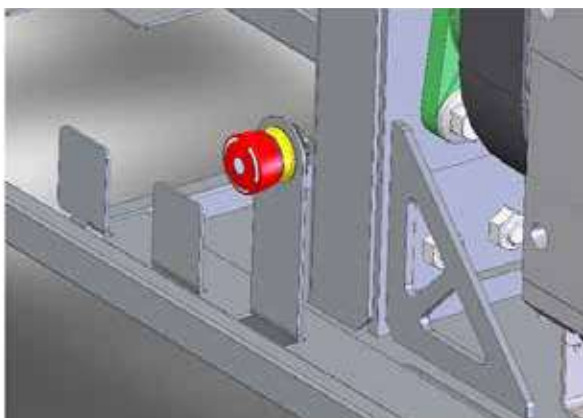

## 4. CÂBLAGE ET GESTION DES CÂBLES

Veillez vous référer au schéma électrique de l'ascenseur lors du câblage. Les images ci-dessous indiquent les interconnexions de toutes les cartes contrôleurs et composants électriques.

### Connection entre les toutes les cartes PCB

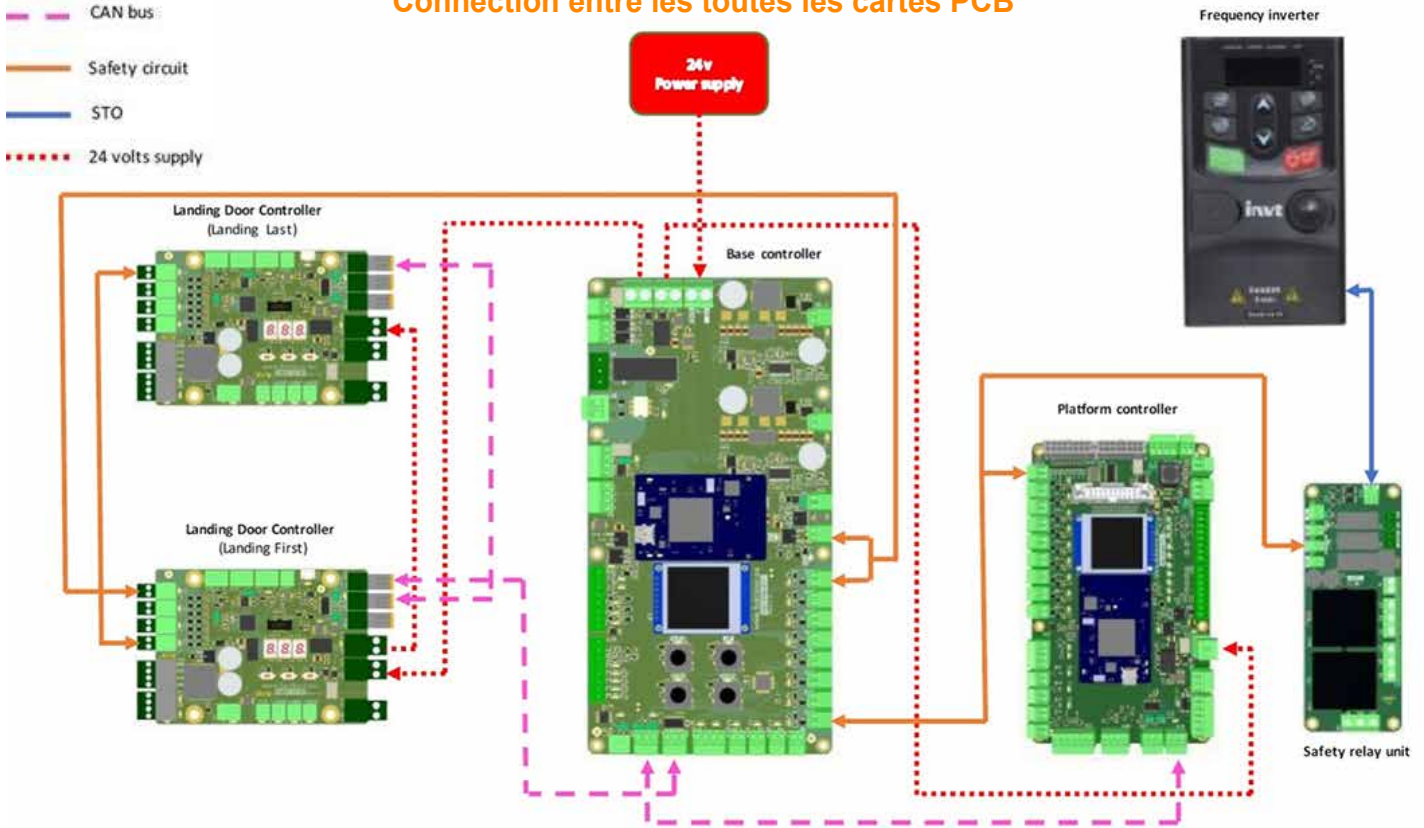

### Base Controller (Armoire principale)

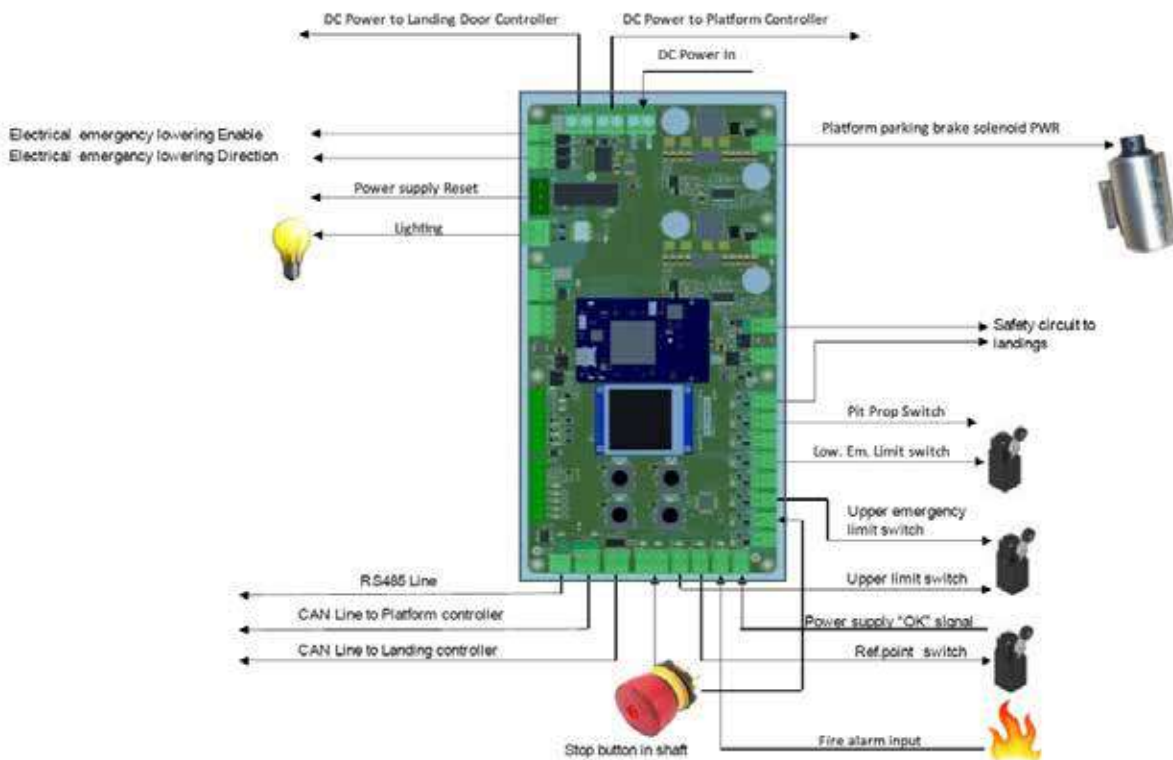

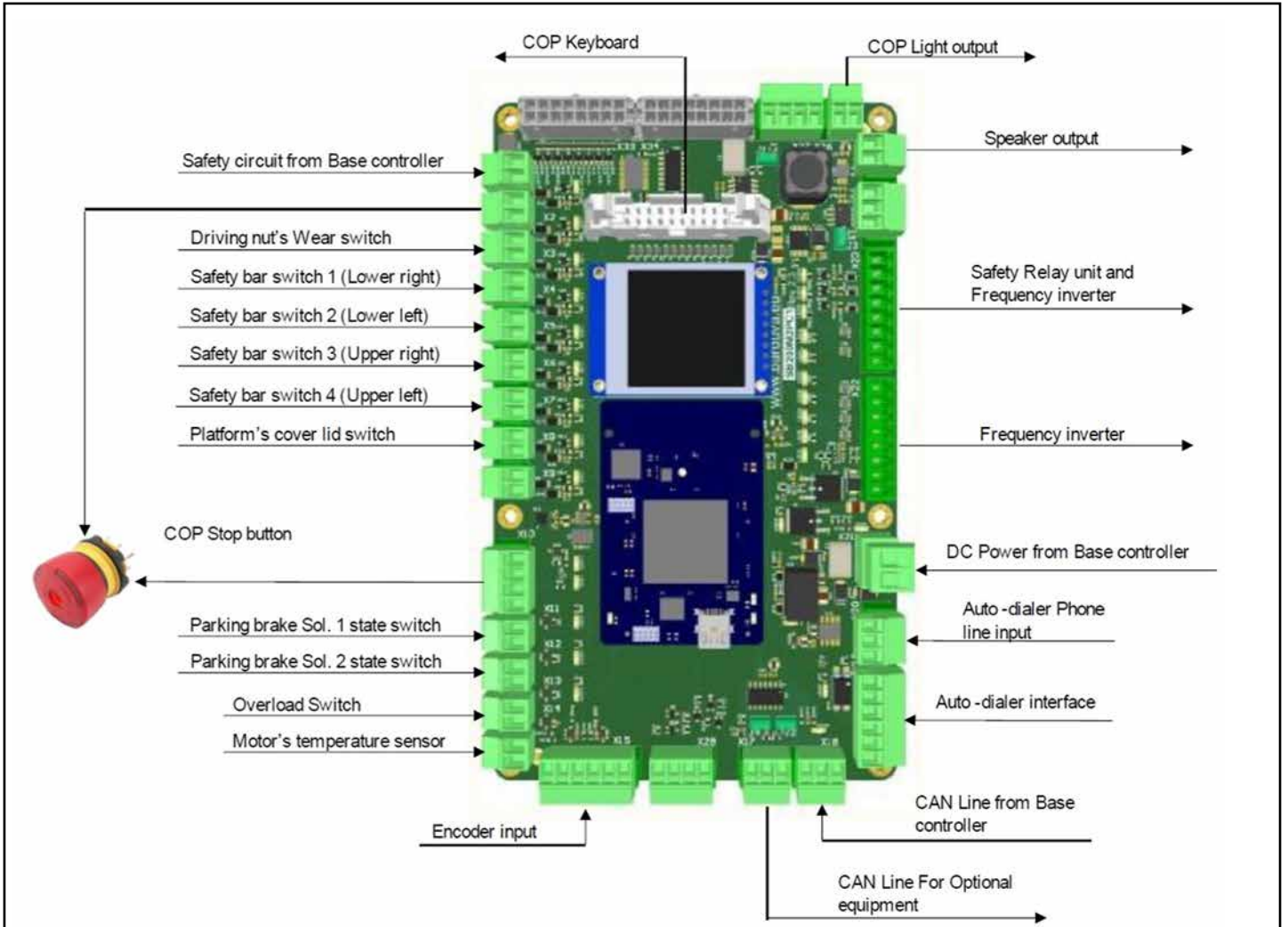

### Safety relay unit (Unité de relais de sécurité)

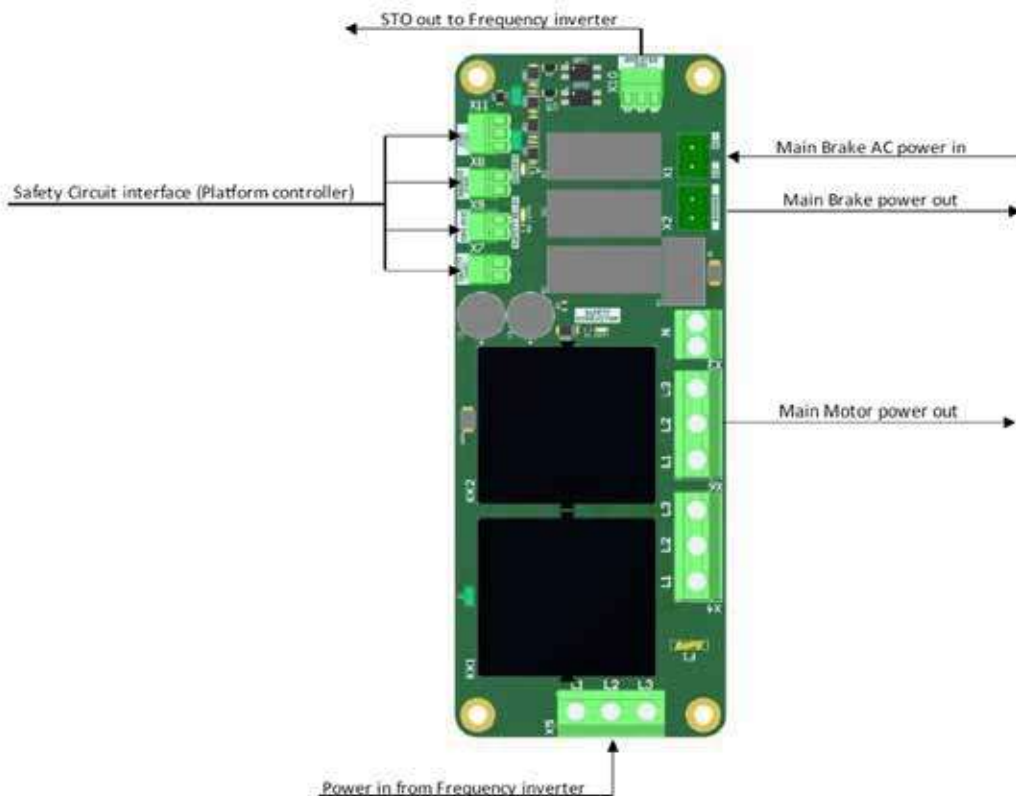

**LANDING CONTROLLER**  
(Contrôleur d'étage)

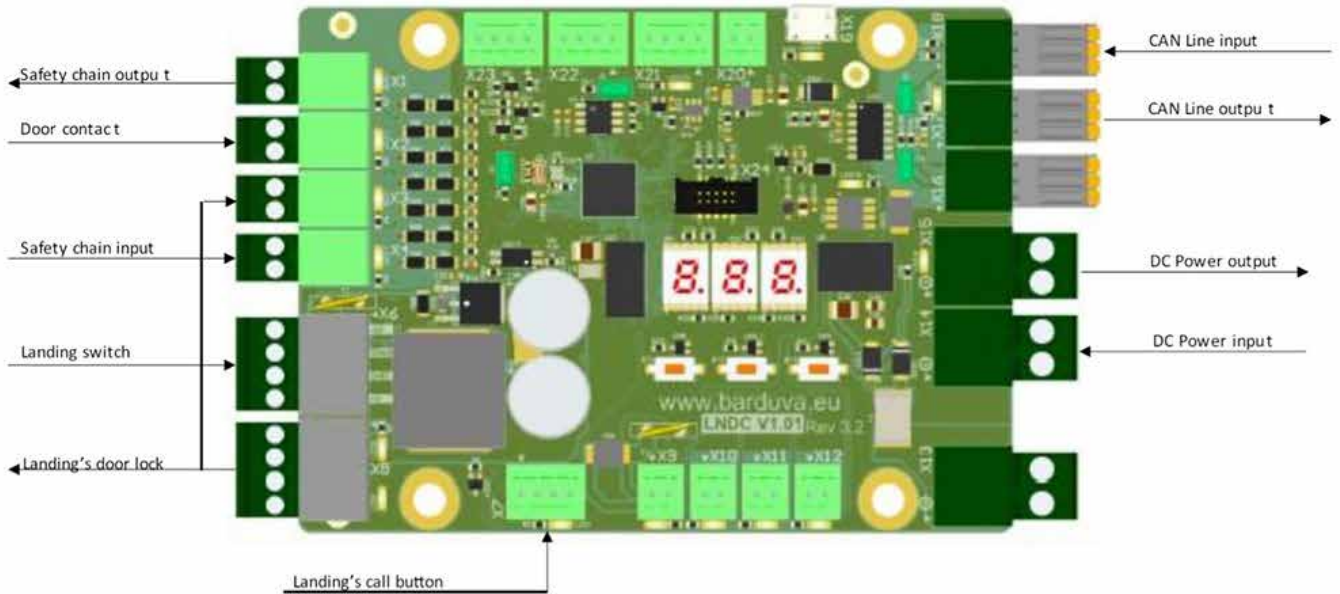

La plupart des composants sont déjà pré-câblés, au stade de l'assemblage final, seules les connexions après l'installation des composants doivent être effectuées :

- Connexions des câbles traînants ;
- Étai de fosse et interrupteur inférieur ;
- Piles de secours ;
- Ligne de connexion téléphonique et alarme incendie (le cas échéant) ;
- Rampes d'atterrissage et de capteurs de neutralisation ;
- Câble de connexion des contrôleurs de portes ;
- Câble d'éclairage au plafond.

Les câbles des portes et des plafonniers sont posés dans le conduit des rails de guidage et après leur montage, le conduit sera fermé par un clip sur le couvercle.

Le couvercle doit être poussé vers le rail de guidage jusqu'à ce que vous entendiez un clic, si nécessaire, utilisez un maillet en caoutchouc souple pour marteler un peu.

Les composants du système de commande au sol sont situés dans la partie supérieure du cadre de porte. Chaque étage possède son propre système de contrôle situé dans la même zone.

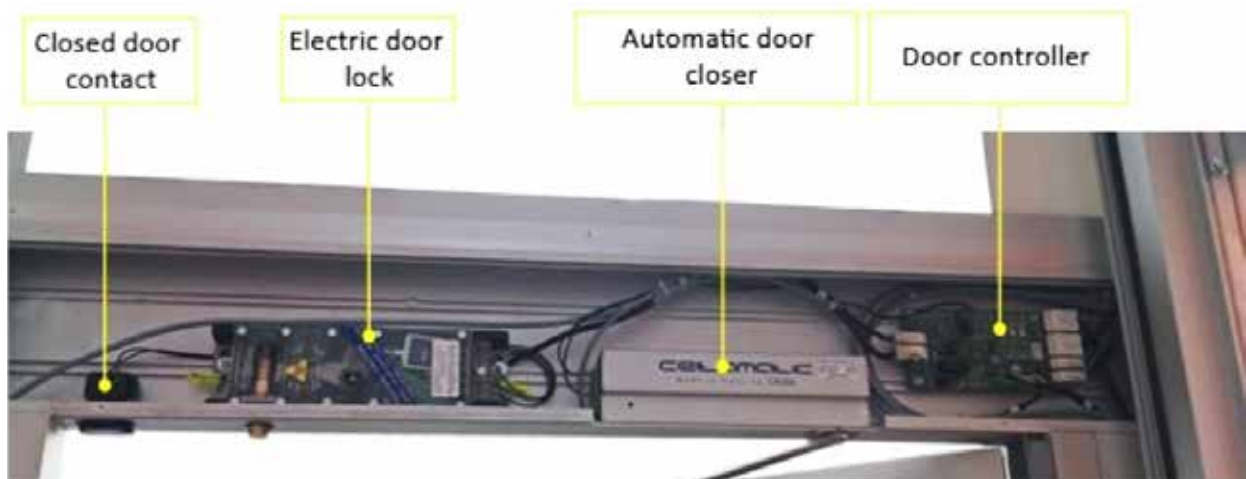

## 5. GAINÉ DE L'ÉLEVATEUR ET PORTES

### 5.1. Assemblage de la gaine

1 - Sur le châssis de base, placez les profilés en aluminium de 50 mm de hauteur autour de la cage d'ascenseur. Commencez l'assemblage du côté opposé à la porte palière inférieure. Veillez à laisser une distance de 3 mm entre les profilés inférieurs et plus tard entre les panneaux sandwich et le lit profilé d'angle. Le profilé inférieur et les panneaux sandwich seront rivetés aux profilés d'angle avec des rivets de 4 mm. Appliquez au moins 4 photos de rivets pour un seul panneau.

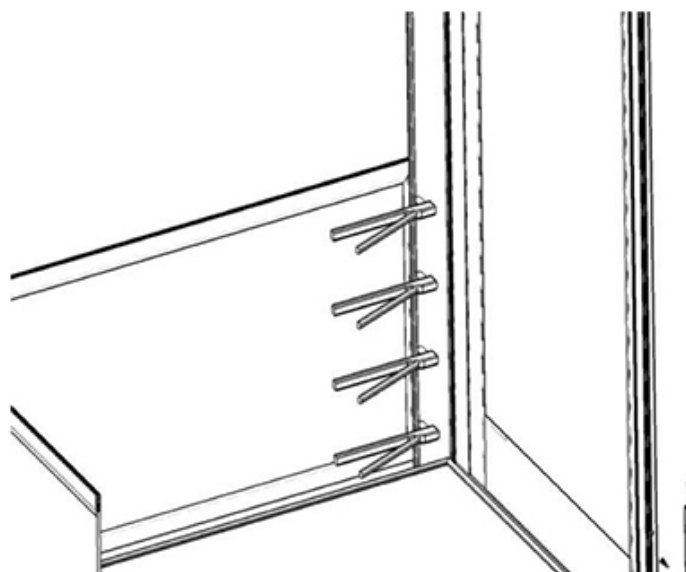

2 - Utilisez des rivets de 3,2 mm de diamètre lors de la fixation des panneaux et des portes avec les profilés d'angle depuis l'intérieur de la cage d'ascenseur. Le profil d'angle comporte 2 rainures sur toute la longueur du profil. Appliquez les rivets dans la rainure la plus proche du bord du profilé. Avec chaque panneau suivant, assurez-vous de maintenir les distances recommandées entre les bords de sécurité de la plate-forme et les parois de la gaine.

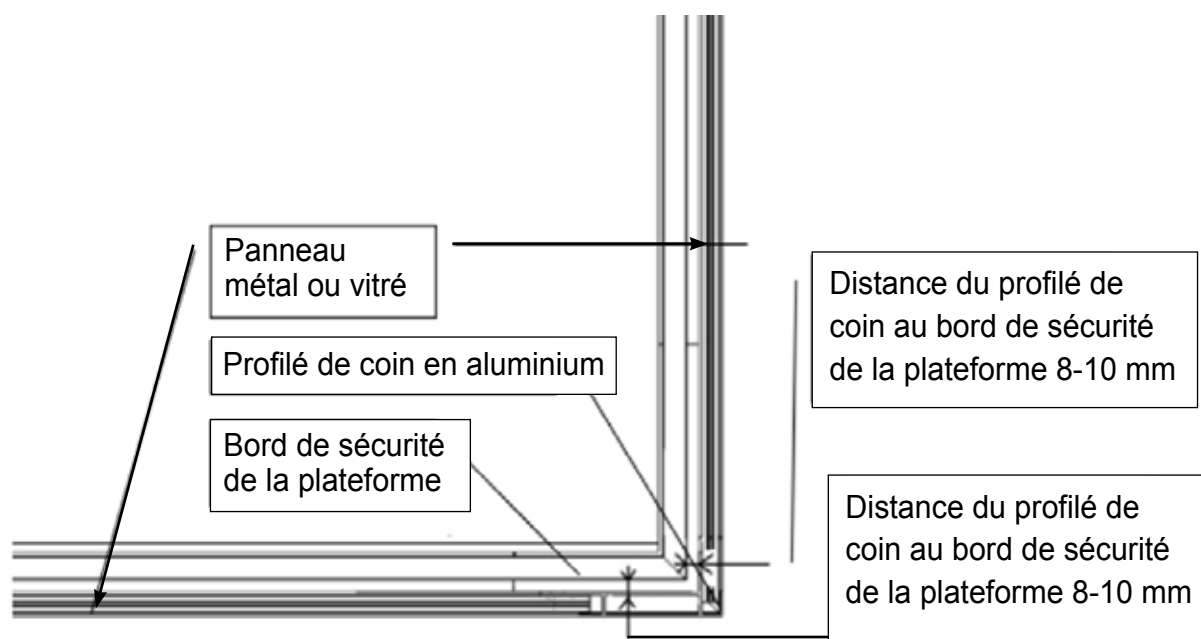

## 5.2. Portes

**1** - Pour procéder à l'installation des portes, au moins un des profilés d'angle doit être installé avant l'installation de la porte. Pour les côtés A et C, il doit s'agir du coin de la salle des machines. Si la porte est située du côté D, le profilé d'angle du côté charnières de la porte doit être installé en premier. Si la porte est installée dans l'ouverture du mur du bâtiment, l'ouverture doit être au moins 40 mm plus large que la largeur totale de la porte. Veuillez noter que de l'extérieur, il reste suffisamment d'espace pour la clé d'ouverture de secours, c'est-à-dire une distance libre de 20 à 30 mm.

**2** - Le profilé inférieur de l'encadrement de porte devra reposer entièrement sur le plancher palier, soit sur la rampe si commandé pour une installation en l'absence de fosse.

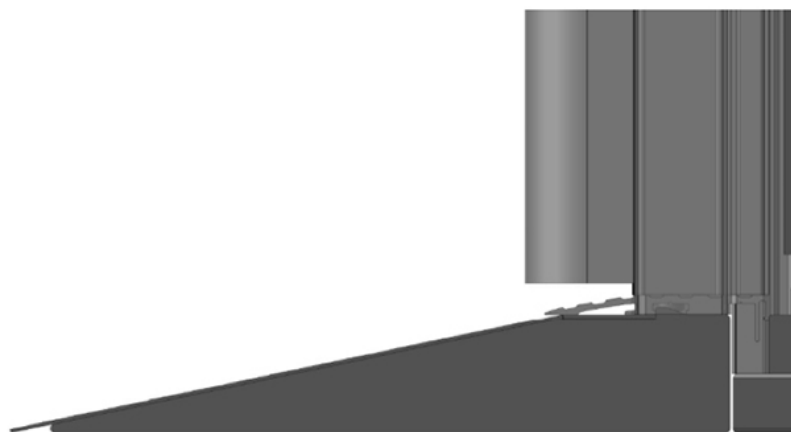

**3** - Si la porte se trouve sur les côtés A ou C, retirez le couvercle du profilé latéral large (couvercle du compartiment électrique) avant de commencer l'installation.

**4** - Vérifiez si l'espace dans le cadre de la porte est au niveau du profilé d'angle en aluminium.

**5** - Poussez ou tirez la porte sur le côté où se trouve l'espace du cadre de porte, jusqu'à ce qu'elle s'adapte au profilé d'angle.

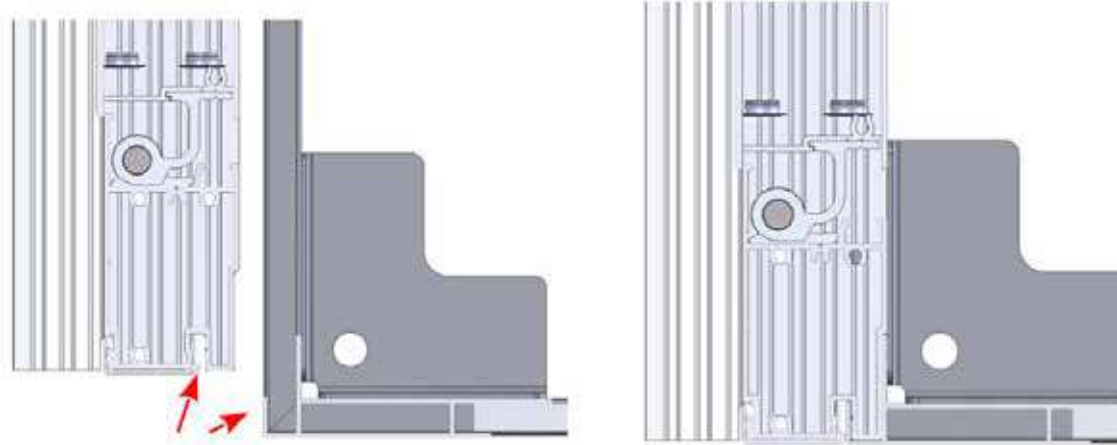

**6** - Ajustez les portes au niveau

**7** - Percer des trous de  $\varnothing 5$  mm depuis l'extérieur de la gaine à travers le rail de guidage aux endroits préalablement préparés sur les portes.

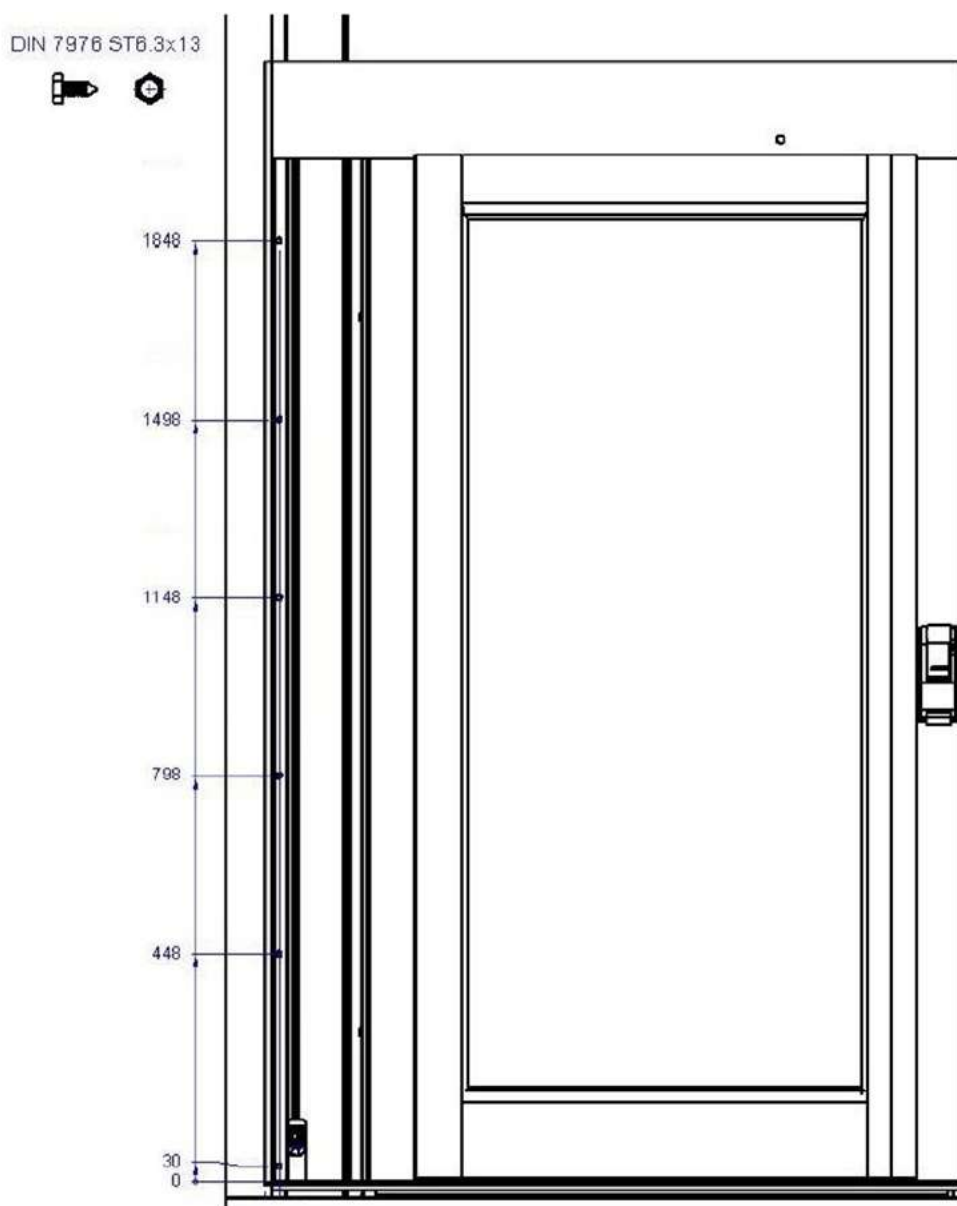

**Recommandation** : percez d'abord un trou en position supérieure et inférieure et serrez. Vérifiez le niveau des portes et percez et serrez le reste des trous.

**8** - Après avoir mis la porte en place, assurez-vous que le profilé d'angle s'insère parfaitement dans la rainure de la porte. Fixez la porte au guide/rail au niveau des trous pré-perçés.

### 5.2.1 Plaques sous et au dessus des portes

1 - Posez les planches / plaques de recouvrement sous et dessus les portes et rivetez-les avec des rivets Ø3,2x8 à trois endroits

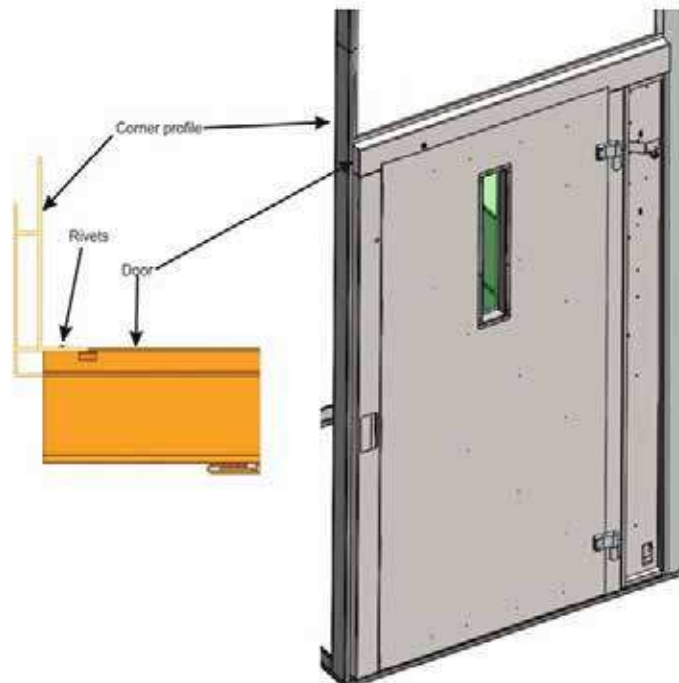

### 5.2.2 Placer les consignes de secours

1 - Placez les instructions de secours d'urgence dans la poche à l'intérieur du couvercle du compartiment électrique.

### 5.2.3 Installation de l'auvent de porte (le cas échéant)

1 - En cas d'ascenseur extérieur, toutes les portes exposées à l'environnement extérieur doivent avoir un auvent. L'auvent doit être fixé à l'aide d'un mastic silicone. Avant d'appliquer le mastic, nettoyer la surface de l'auvent et soulever, dégraisser avec de l'alcool isopropylique. N'utilisez pas d'acétone car cela pourrait endommager les surfaces. L'auvent est doté de trous pré-perçés pour des rivets de 3,2 mm de diamètre. Percez les trous correspondants dans la structure de la porte et fixez-les avec les rivets.

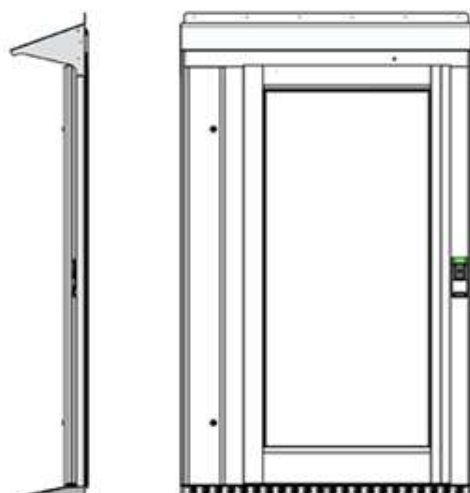

### 5.3. Installation de corde d'auto-sauvetage

1 - La porte inférieure doit être équipée d'une corde à déclenchement automatique. Après avoir installé la porte inférieure, retirez la corde et placez-la sur le sol de la cage d'ascenseur. Vérifiez si la corde est attachée au mécanisme de verrouillage de la porte.



2 - Vue de la corde à déclenchement automatique au sol.



#### 5.4. Assemblage du plafond

- 1 - Avant de commencer le montage du plafond, fixez le profilé en forme de « U » 20 x 20 sur le dernier panneau ;
- 2 - Monter le plafond maintenant le profilé en forme de « U » 20 x 20 sur le côté long de l'arbre et le riveter avec des rivets  $\varnothing$  3,2x8 ;
- 3 - Faites de même du côté opposé ;
- 4 - Monter dans les pièces du plafond

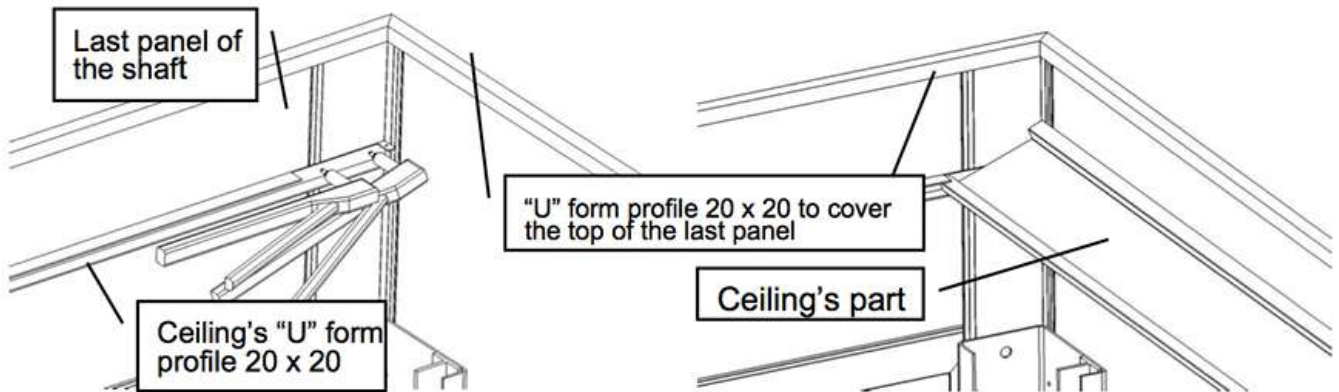

- 5 - Vérifier que les parties du plafond avec les lampes préinstallées soient au centre de la gaine ; la configuration des parties du plafond pour les dimensions standards de la plate-forme doit être : - 3 parties aveugles ; - 1 partie avec spots ; - 3 parties aveugles ; - 1 partie avec spots ; - 3 parties aveugles ;
- 6 - La distance entre les parties du plafond doit être d'environ 13 mm, pour des dimensions de plate-forme standard ;
- 7 - Rivetez les parties du plafond au milieu de chaque côté avec un rivet de  $\varnothing$  3,2x8
- 8 -

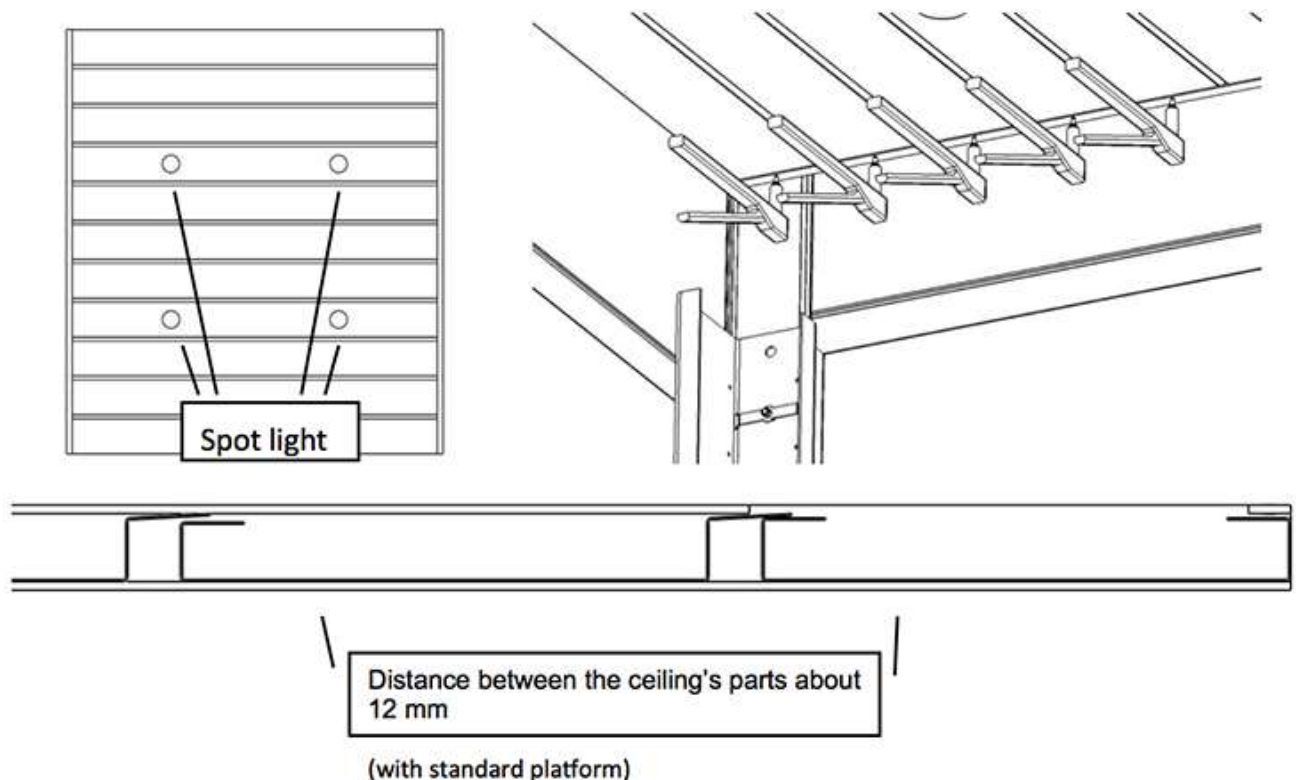

## 6. ASSEMBLAGE DU MUR DE GARDE

### 6.1. Mur de panneaux intérieur

1 - La paroi intérieure ne peut être installée qu'après l'assemblage de la cage d'ascenseur.

2 - Pour cela, il faut d'abord installer des profilés en aluminium supportant des profilés sandwich dont la disposition est indiquée sur la photo.

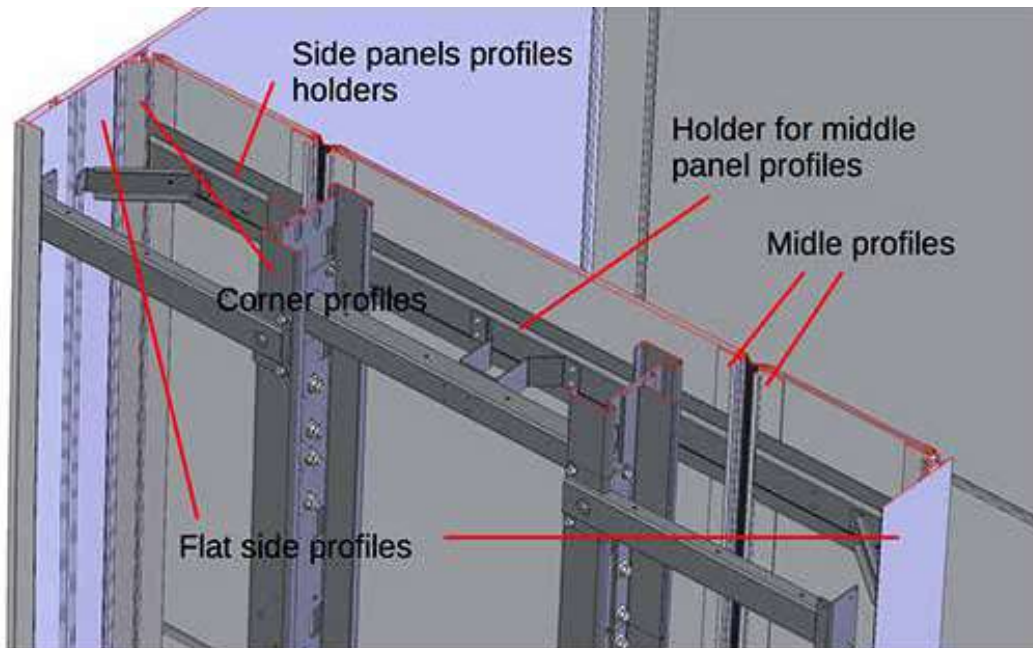

3 - Aux cadres inférieur et supérieur, les profilés d'angle et centraux de la paroi intérieure sont fixés à des éléments de serrage spécialement préparés. Fixé avec des rivets.



4 - Entre les cadres inférieur et supérieur, les profilés des parois intérieures sont fixés à travers les supports latéraux et centraux (voir figure ci-dessus). Le montant et le lieu de fixation coïncident avec les traverses des rails. L'élément central est fixé à la barre transversale entre les rails. Les plaques sont fixées aux extrémités avec des profilés en aluminium avec rivets

5 - Les supports de profilés latéraux sont en outre fixés au profilé latéral plat avec des rivets. Les profilés plats latéraux sont pressés contre les panneaux sandwich de la gaine et l'extrémité touche le profilé d'angle de la gaine. Le profilé latéral plat n'est pas ajouté à la porte : il est remplacé par le profilé de porte.

6 - Après avoir inséré les panneaux sandwich, les panneaux sont fixés avec des bandes à presser.

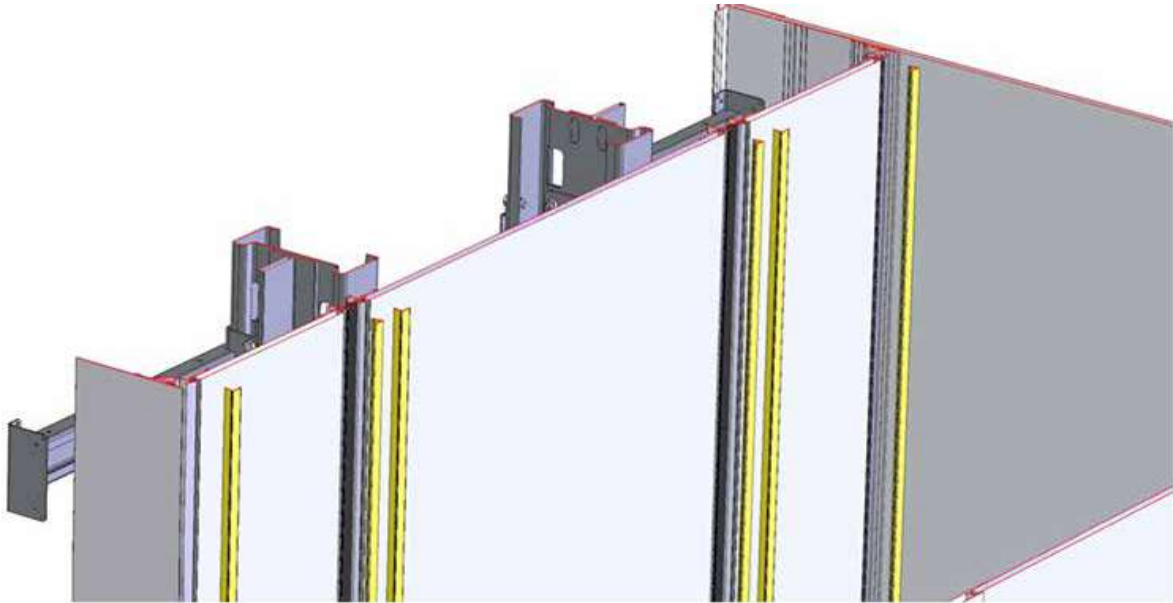

## 7. ASSEMBLAGE DU TOIT (POUR LES VERSIONS EXTERIEURS)

1 - Les ascenseurs pour usage extérieur sont équipés d'un toit. La disposition d'une toiture est présentée dans l'image.

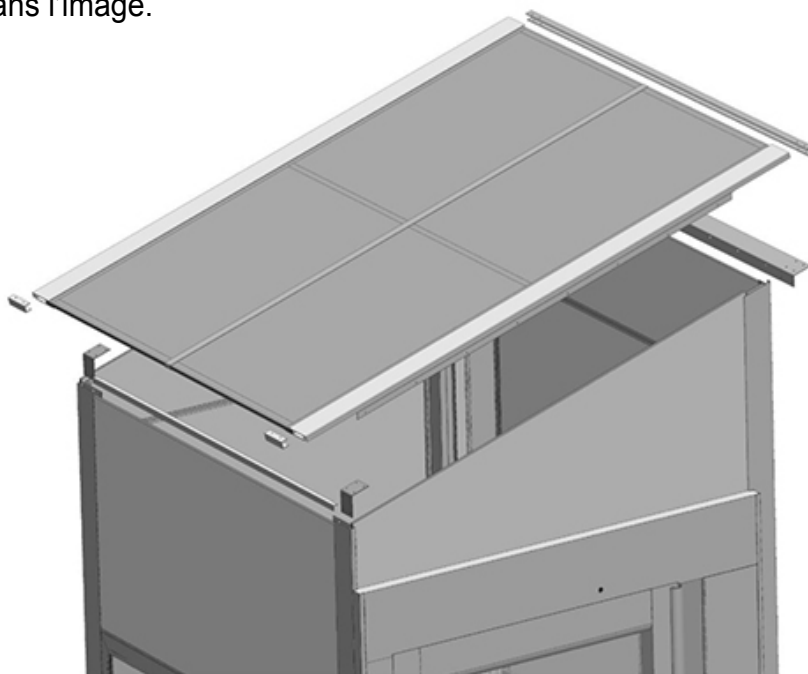

2 - Remarque : tous les éléments seront mis en place après application du mastic silicone.

3 - Coupez les panneaux sandwich adjacents pour correspondre à l'angle du toit. Laisser dépasser de 10 mm les éléments d'angle. Les panneaux des deux autres côtés doivent être coupés 10 mm plus bas que le bord des profilés d'angle.

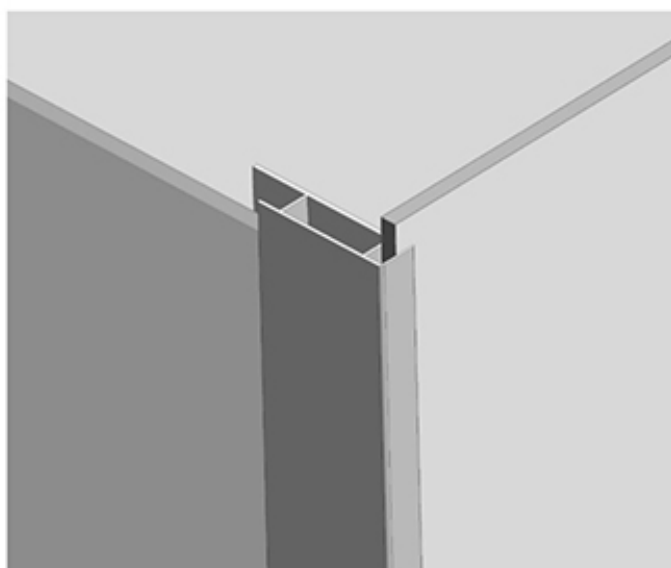

4 - Il est fortement recommandé de laisser les panneaux sandwich supérieurs sans fixation jusqu'à ce que la toiture soit mise en place.

**5** - Mettez une couche de mastic ciliocone à l'intérieur de l'espace du profilé qui doit être placé sur la partie inférieure du toit et appliquez-la comme indiqué sur l'image.



**6** - Appliquer les profils latéraux du panneau de toit sur le toit. Mettez une couche de silicone à l'intérieur de l'espace du profil. Fixez les profilés au panneau de toit à l'aide de rivets de 4 mm de diamètre. Les rivets doivent être appliqués depuis le côté intérieur de l'arbre le long du bord du profilé, à une distance de 190 mm.

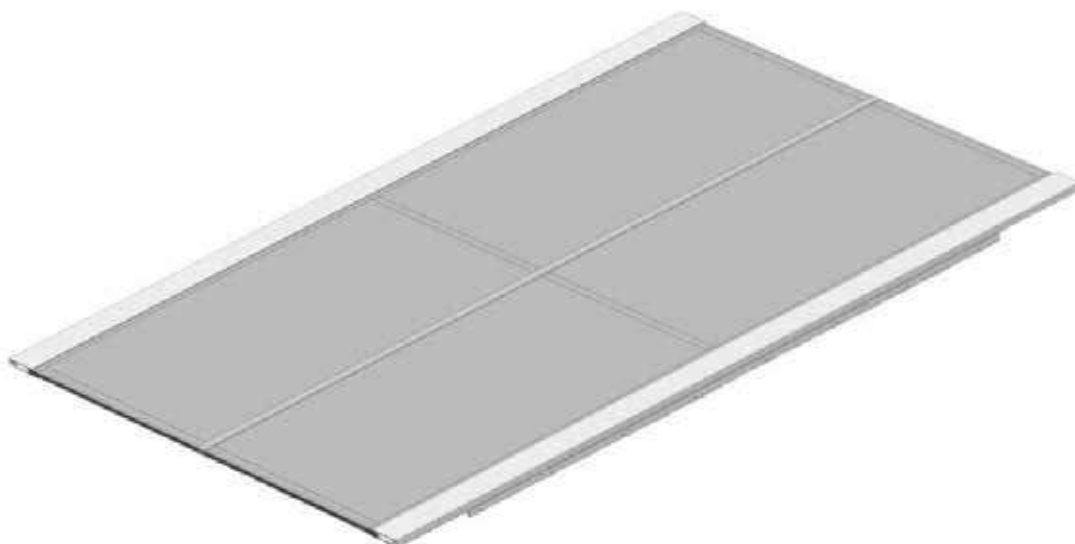

**7** - Avant de placer le toit au sommet de la gaine, appliquez une couche de silicone à l'intérieur de l'espace du profilé. Mettez le toit à un endroit. Dès qu'il est bien aligné et qu'il n'y a plus d'espace de visibilité, fixez le toit aux panneaux sandwich latéraux de l'intérieur à l'aide de rivets de 3,2 mm de diamètre.

**8** - Placez des supports de renfort supplémentaires dans les coins du côté inférieur de l'arbre et fixez-les au toit et à l'arbre à l'aide de rivets de 4 mm de diamètre.



**9** - Appliquez enfin le profilé U 20x20 plus long sur le bord supérieur de la toiture.

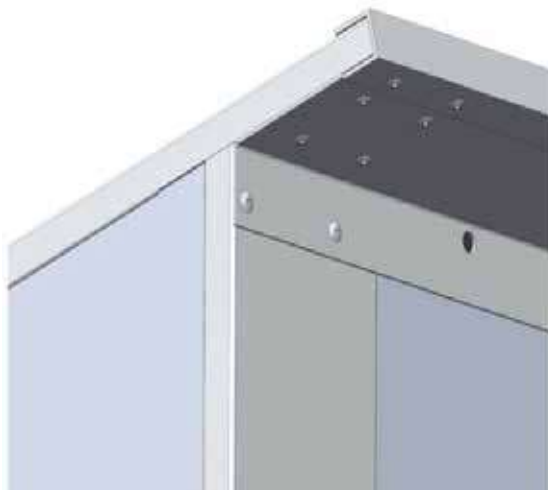

**10** - Fixez le profilé en U et le toit aux deux coins supérieurs à l'aide de rivets de 4 mm de diamètre. Placez deux profilés U courts de 20 x 20 dans les coins inférieurs du toit et fixez-les à l'aide de rivets de 4 mm de diamètre.

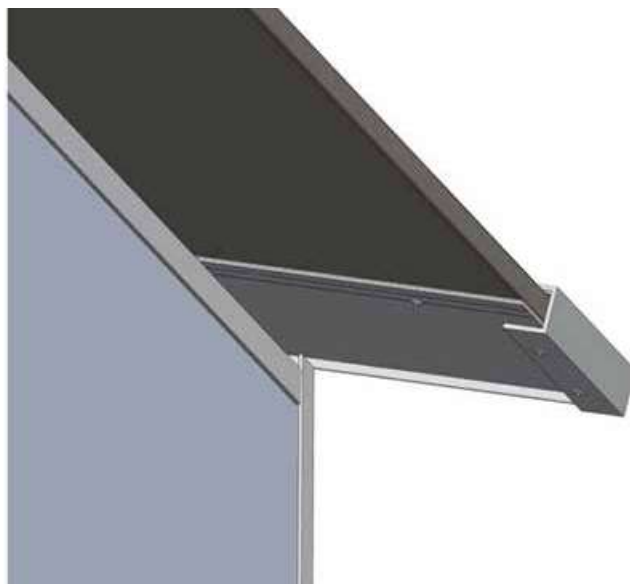

## 8. PRÉPARATION DES NIVEAUX POUR L'UTILISATION

### 8.1. Programmation de la hauteur des niveaux

1 - Une hauteur de déplacement de chaque palier doit être enregistrée dans une mémoire système. Après le montage de l'ascenseur ou après avoir modifié la position du point de référence, ainsi qu'après le remplacement de la carte de l'unité de base, il est nécessaire d'effectuer la programmation de chaque palier, à l'exception du rez-de-chaussée. Le rez-de-chaussée est toujours réglé à une hauteur de 0,00 mm et doit être réglé avec un interrupteur de référence.

2 - Préparation pour la programmation :

1. assurez-vous que le commutateur de référence SW07 et le fin de course inférieur SW03 sur la même rampe sont dans la bonne position. La plate-forme s'arrête au palier du rez-de-chaussée ;
2. assurez-vous que l'interrupteur d'atterrissage SWx1 est installé à chaque étage et correspond au bon niveau où la plate-forme doit s'arrêter lors de l'atterrissage ;
3. Assurez-vous que le panneau de commande de la porte affiche le numéro d'étage correct.

3 - Définition de l'adresse du contrôleur de porte :

1. Utilisez les boutons de configuration BT1, BT3 et configurez le numéro approprié sur le tableau de commande à l'intérieur de chaque porte.
2. Appuyez sur le bouton BT2 pendant au moins 10 secondes pour appliquer la valeur à la carte de commande.

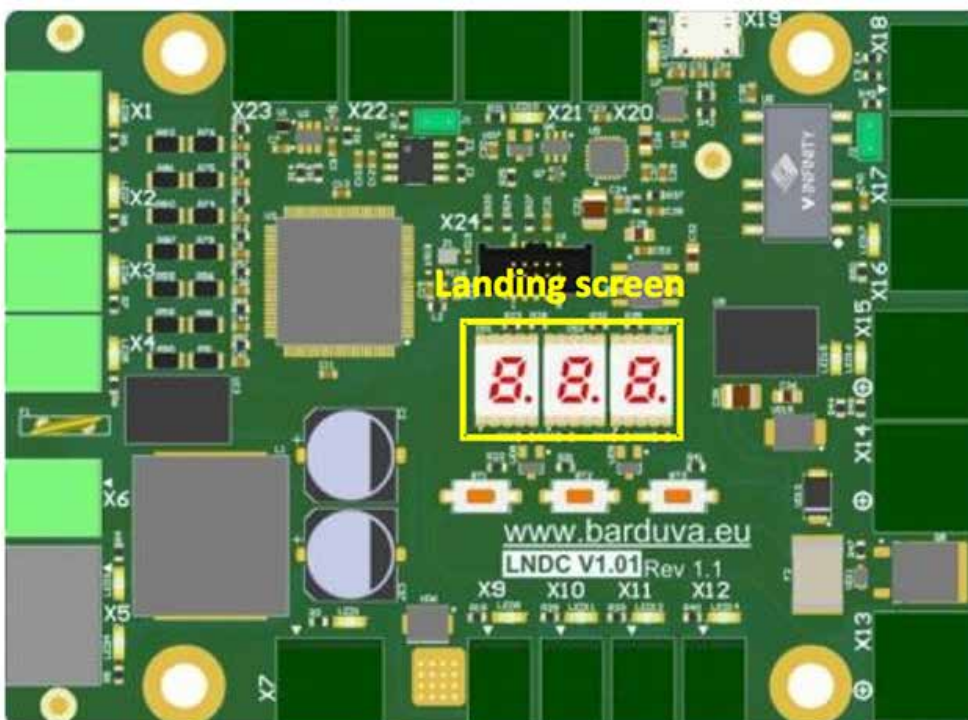

Chaque carte de commande de porte LNDC avec la version v1.01 ou supérieure doit avoir sa propre adresse unique dans l'ascenseur. C'est comme un certain nombre d'étages où est utilisé le tableau de commande.

#### 4 - Programmation :

1. passer du mode de fonctionnement Normal à Service/Maintenance. Appuyez et maintenez pendant 2 secondes. Bouton ROUGE SERV sur le contrôleur de base A5.
2. déplacez la plateforme jusqu'au palier souhaité, au niveau du sol. Utilisez les boutons noirs HAUT et BAS sur le contrôleur de base A5. Il devrait également être possible de gérer le mouvement à partir du panneau de commande sur la plate-forme par les boutons du rez-de-chaussée et de l'étage suivant ;
3. Appuyez sur le bouton STOP BT11 sur le panneau de commande de la plate-forme dès que la plate-forme est au niveau d'atterrissage approprié. Laissez-le dans cet état.
4. appuyez sur un bouton d'appel sur le cadre de la porte pendant au moins 5 secondes et relâchez-le ;
5. appuyez un instant sur le bouton d'appel. Le bouton d'appel doit clignoter une fois en jaune ;
6. appuyez sur le bouton d'appel pendant au moins 10 secondes et relâchez-le ;
7. appuyez un instant sur le bouton d'appel. Le bouton d'appel doit à nouveau clignoter une fois en jaune
8. relâchez le bouton STOP ;
9. programmer d'autres étages. Répétez les étapes 2 à 8 ;
10. déplacer la plate-forme jusqu'au rez-de-chaussée et l'arrêter à niveau à environ 50 cm au-dessus du niveau du palier au sol ;
11. redémarrez complètement l'alimentation (attendez au moins 10 secondes après la mise hors tension). La plate-forme exécutera elle-même le cycle d'initialisation et d'étalonnage et descendra automatiquement jusqu'au point de référence qui correspond au niveau d'atterrissage au sol ;
12. tester les niveaux de hauteur mémorisés en fonctionnement normal ;
13. Répétez la procédure de programmation si cela s'avère nécessaire jusqu'à ce que le résultat souhaité soit obtenu.

## 8.2. Contact de porte et réglage du loquet de serrure

**1** - Assurez-vous que la porte fermée et verrouillée ne jouerait que peu. Il est recommandé d'obtenir un résultat de jeu libre de 1 à 3 mm.

**2** - Si la porte est sous tension, ouvrez et fermez la porte pour vérifier si/quand elle est fermée, la porte doit toujours toucher le montant au même endroit (pour éviter toute variation dans la position du loquet).

**3** - Si la porte est fermée et que la serrure n'est pas sous tension, vous devez actionner la serrure à l'aide d'une clé triangulaire. Lors du verrouillage et du déverrouillage, la serrure doit rester légère et douce, et le pêne doit bouger librement.

**4**- Après l'installation de la porte, réglez toujours le contact et le verrouillage de la porte.

**5** - Réglage du contact de la porte : a) Prise de contact : Ajustez la position de la prise pour qu'elle s'adapte parfaitement à l'horizontale et à la verticale.

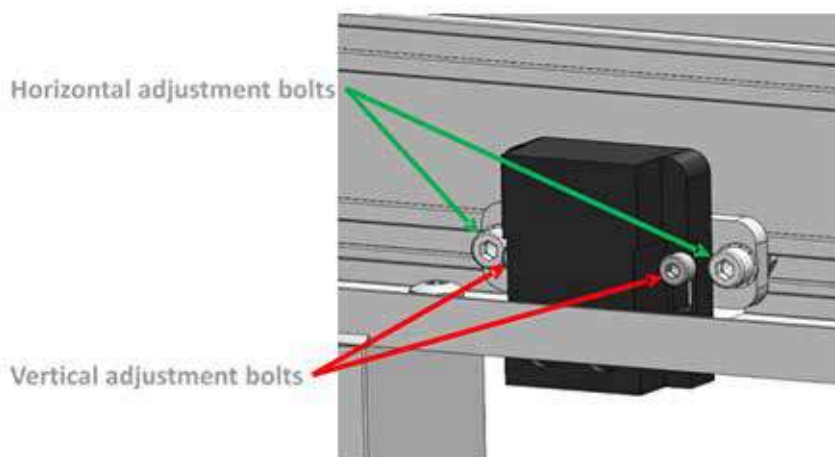

Pic  
13.2

**6** - b) Pont.

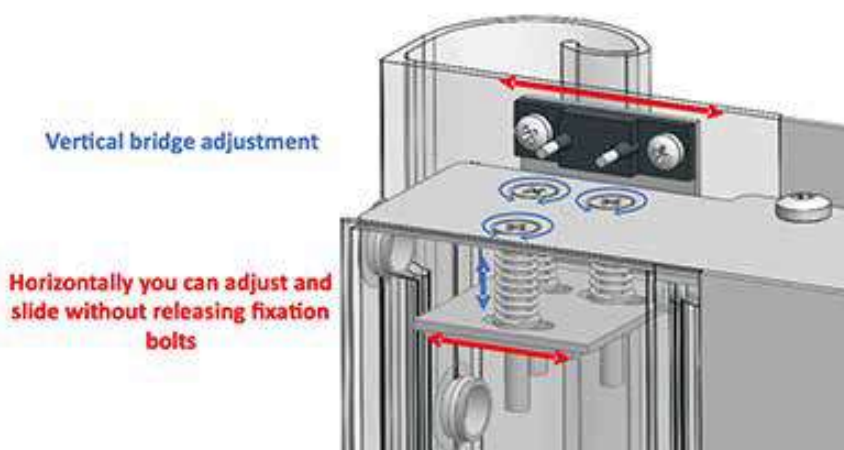

## 7 - Réglage du verrou :

a) Loquet de verrouillage : desserrez les boulons et ajustez la position de l'ensemble de l'unité de verrouillage pour s'adapter au loquet de verrouillage. Il doit bouger librement sans aucune résistance et lorsque le verrou est alimenté, ne touchez pas le loquet de la porte. Il doit y avoir un espace d'environ 1 mm entre le loquet de verrouillage et la coupelle lorsque l'unité de verrouillage est alimentée.

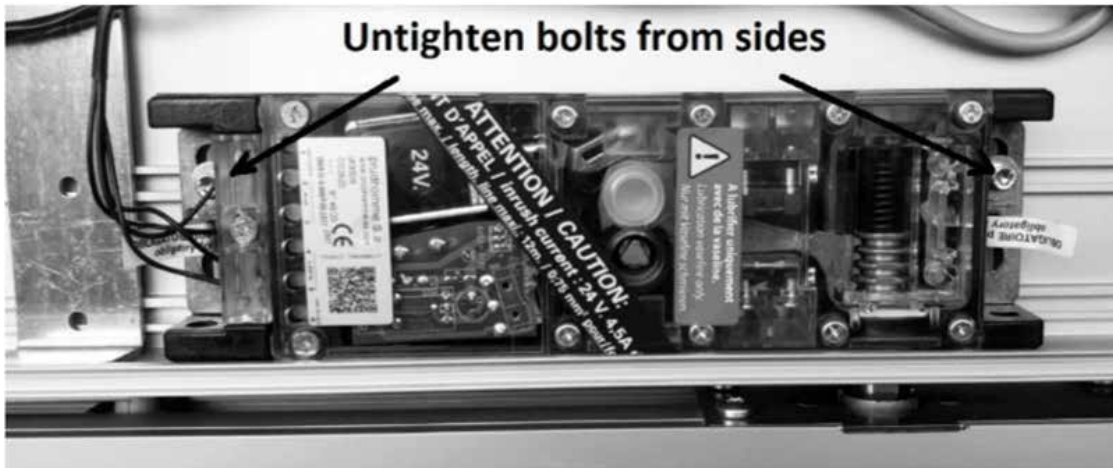

## b) Loquet de verrouillage (tasse) :

Pour le réglage de la coupelle de verrouillage du loquet, vous devez desserrer les boulons sur le côté. Lorsque la porte est complètement fermée, le loquet doit s'ajuster sans aucune résistance. Après réglage, n'oubliez pas de serrer les boulons.

Dans la tasse, il y a toujours un anneau en plastique installé, **NE LE RETIREZ PAS**.

Il doit toujours être installé pour éviter trop de jeu libre.

### 8.3. Réglage du ferme-porte hydraulique

1 - Dans le SB200, nous utilisons le ferme-porte hydraulique GEZE. Il est installé à l'intérieur du cadre de la porte. Pour y accéder, vous devez ouvrir le couvercle de la porte supérieure depuis l'intérieur de la gaine. Lorsque vous pouvez l'atteindre, retirez le couvercle comme indiqué sur l'image.

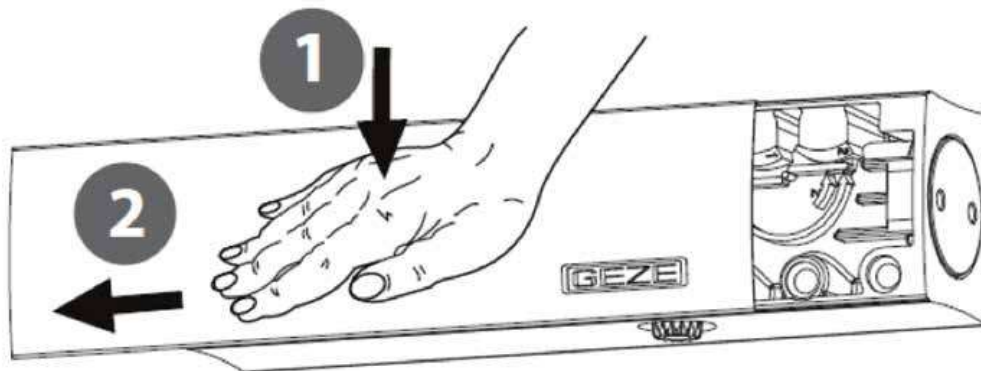

2 - Lorsque le couvercle du ferme-porte hydraulique est retiré, vous pouvez régler la vitesse de fermeture et de fin de fermeture en douceur. Pour cette étape, vous avez besoin d'un tournevis à fente. N'utilisez pas d'outil électrique.

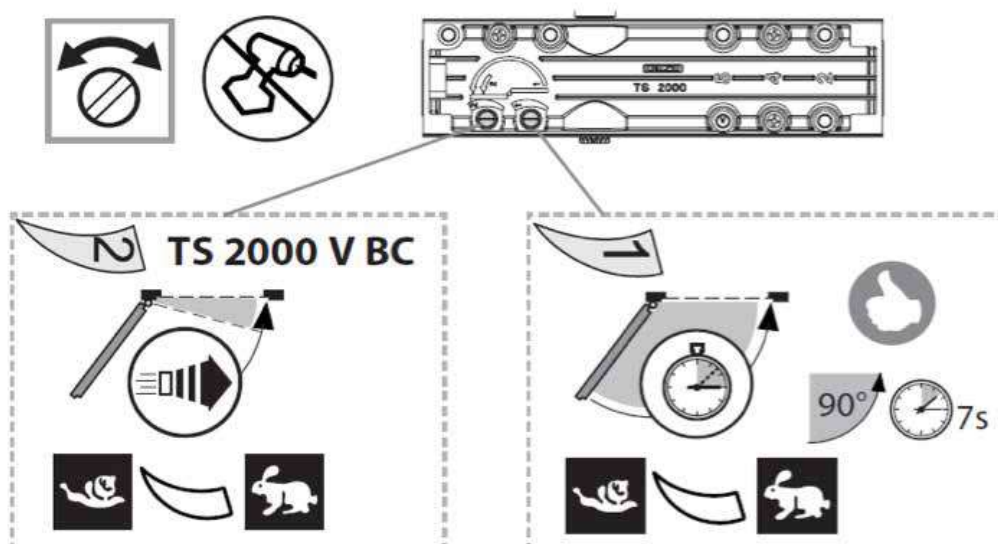

### 8.4. Étalonnage de l'ouvre-porte automatique BAR (en option)

Étapes de calibrage de l'ouvre-porte automatique avec les commutateurs DIP :

- 1 - Éteignez le DMC v.4.12 Débranchez le connecteur.
- 2 - Débranchez le câble du bus CAN.
- 3 - Ouvrez la porte/le portail manuellement.
- 4 - Allumez DMC v.4.12. Attendez 10 secondes.
- 5 - Entrez en mode Calibrage : placez le micro-interrupteur n°1 sur la position opposée (s'il est allumé, éteignez-le et vice versa). La LED bleue doit commencer à clignoter sur la carte électronique d'ouverture/fermeture principale.
- 6 - Enregistrez les données du portail le plus fermé : fermez manuellement une porte complètement. Basculez le micro-interrupteur n°2 en position opposée. (s'il est allumé, éteignez-le et vice versa).
- 7 - Enregistrez les données de la porte ouverte à la position souhaitée : ouvrez manuellement une porte et laissez-la dans la position ouverte requise. Mettre le micro-interrupteur No3 en position (s'il est sur ON, mettre sur OFF et vice versa).
- 8 - Sortie du mode calibrage : remettre le micro-interrupteur No1 dans la position qui était au début. La LED bleue clignotante doit s'éteindre. Calibrage effectué.
- 9 - Éteignez DMC v4.12. Débranchez le connecteur.
- 10 - Fermez la porte/le portail manuellement.
- 11 - Remettez les interrupteurs 2 et 3 dans leur position d'origine.
- 12 - Assurez-vous que tous les réglages du commutateur DIP sont corrects (répondre au numéro d'étage, niveau de vitesse approprié). Si l'ouvre-porte automatique a été livré monté dans une porte, remettez simplement le micro-interrupteur dans sa position d'origine telle qu'il était au début.
- 13 - Branchez le câble du bus CAN.
- 14 - Allumez DMC v4.12. Attendez 10 secondes.
- 15 - Vérifiez le fonctionnement. Appuyez sur le bouton d'appel pour ouvrir la porte/le portail.

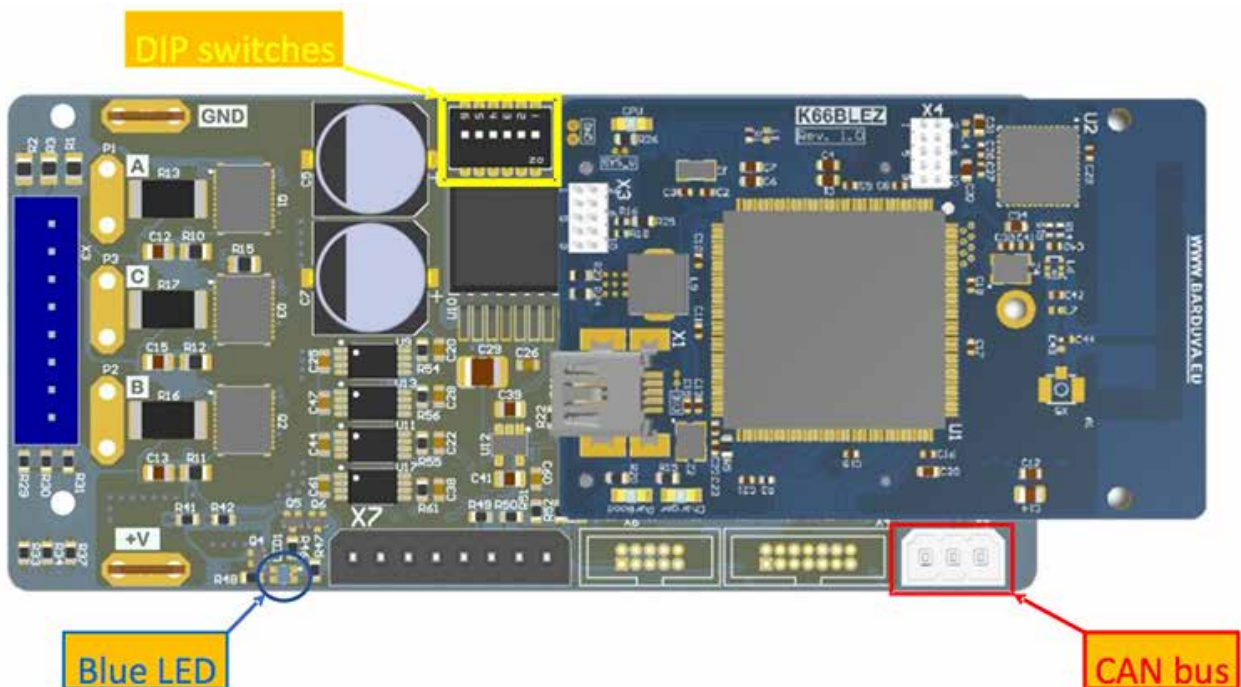

## 9. INSTALLATION DU SUPPORT DE RENFORT (EN OPTION)

### 1 - Articles du package

La quantité d'articles est indiquée pour un seul anneau de support. Dans le cas de deux anneaux de support, tout sera en deux fois plus. Dans le cas de trois, ce sera trois fois. Dans les cas non standard, il peut s'agir d'autres types d'anneaux de support et de la quantité d'articles dans un emballage.

#### 1 - Bride de support coté

##### **B-C(A)-D ou A-B-C**

N'a pas de trous de fixation à la gaine.  
Les trous doivent être préparés sur place après la fixation de la bride au mur.

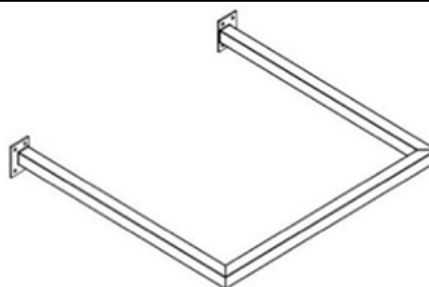

#### 2 - Plaques de fixations A

(Qté : 1 ou 2 suivant la configuration)



#### 3 - Plaques de fixations B

(Qté : 1 ou 2 suivant la configuration)







#### 4 - Encres 16

(Qté : 9 ou 8 suivant la configuration)

16 x 150 / 80 – M12



<p><b>5</b> - Boulon A (Qté : 5 ou 6 suivant la configuration) DIN 1587 M12</p>	
<p><b>6</b> - Boulon B (Qté : 13 ou 16 suivant la configuration) DIN 934 M12</p>	
<p><b>7</b> - Boulon C (Qté : 2) DIN 985 M12</p>	
<p><b>5</b> - Boulon A (Qté : 2 ou 0 suivant la configuration) DIN 9021 M12</p>	
<p><b>5</b> - Boulon A (Qté : 13 ou 16 suivant la configuration) DIN 125 M12</p>	
<p><b>10</b> - Boulon A (longueur : 2 m) M12</p>	

## 2 - Informations générales

### 2.1. Type de bride B-C(A)-D. La porte est du côté A (ou C)

Vue générale du dessus.

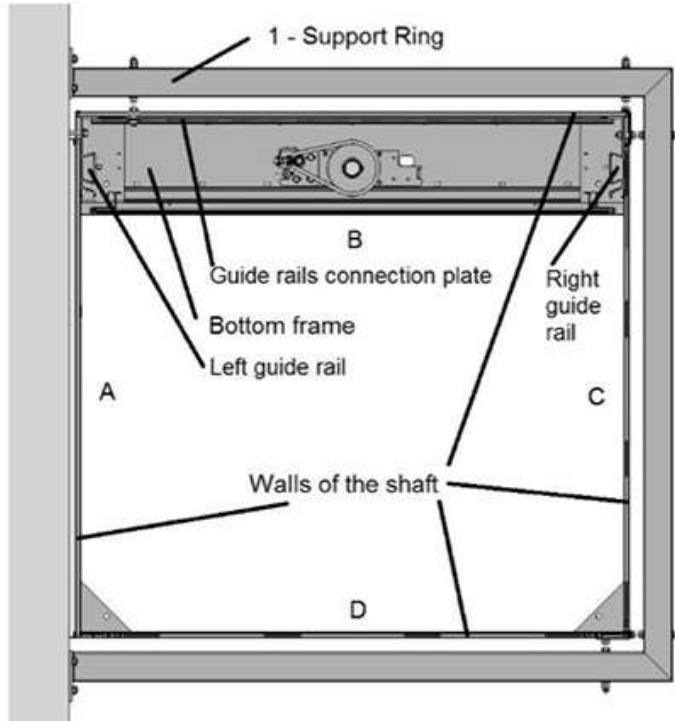

### 2.2. Fixation d'une bride de support à un mur

Trouvez la position correcte de l'anneau de support juste après que les rails de guidage aient été fixés au cadre inférieur et mis à niveau. Alignez l'anneau avec la plaque de connexion des rails de guidage. Mettez l'anneau à niveau et fixez-le avec quatre ancrages des deux côtés. En fonction de la construction du bâtiment, un autre moyen de fixation que celui illustré peut s'avérer nécessaire. Celui-ci sera sélectionné sur place.

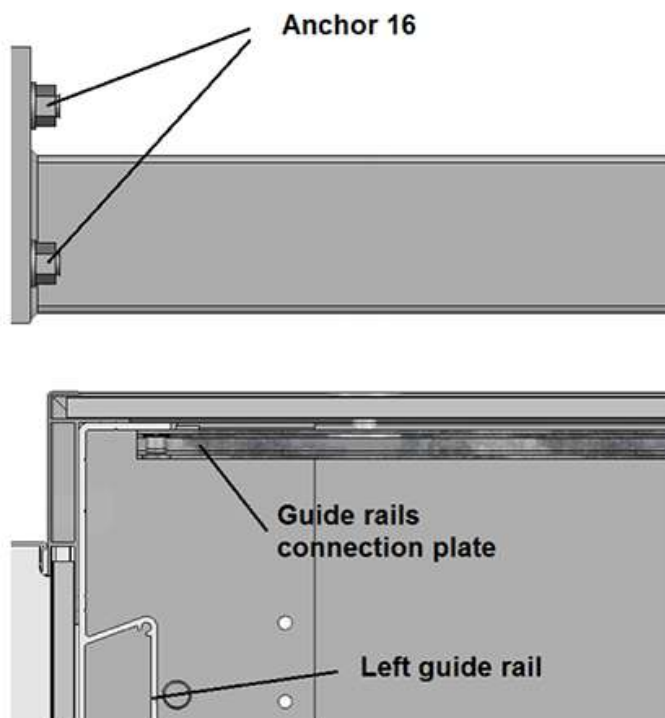

### 2.3. Fixer la gaine. Côtés B et C (ou A)

Assemblez la gaine du côté B. Fixer les profils de coins. Fixer les panneaux du côté B jusqu'au niveau de l'anneau de support. Nivelez l'anneau. Trouvez la position correcte de la plaque de fixation B. Faites deux trous dans l'anneau de support et un dans le rail de guidage du côté C (ou A). Coupez la tige filetée. Préparez deux morceaux de la longueur requise. Fixez la bride avec la gaine.

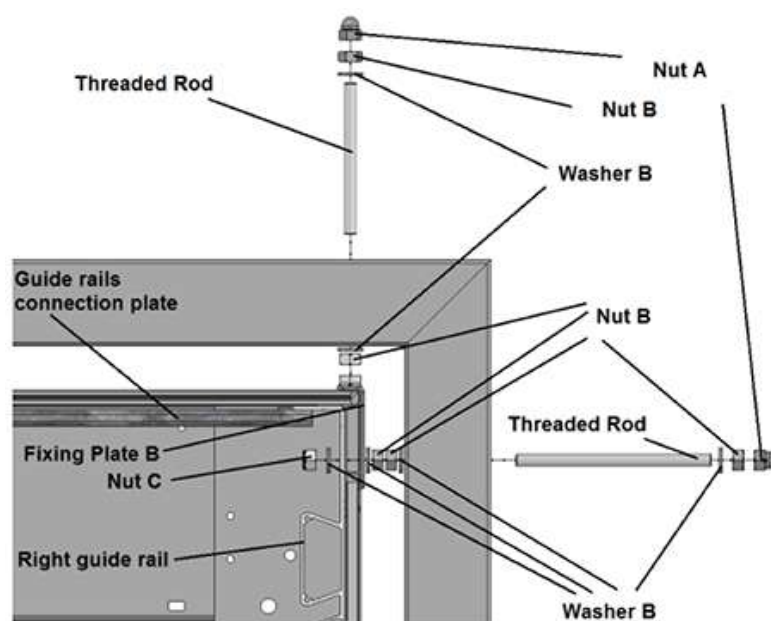

### 2.4. Fixation de la gaine côté B et rail de guidage à un mur

Avant de fixer l'arbre, il faut en outre faire un trou à travers l'anneau de support et un panneau traversant dans l'arbre avec la plaque de connexion des rails de guidage. Coupez la tige filetée. Préparez un morceau de la longueur requise. Fixer le côté B. Faites ensuite un trou dans le rail de guidage pour la fixation au mur. Fixez le rail de guidage.

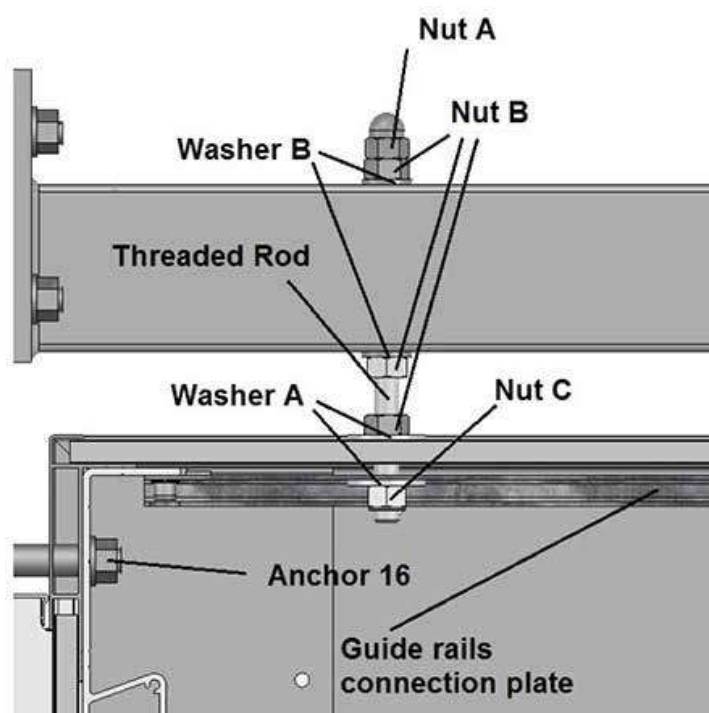

## 2.5. Fixation de la gaine. Côtés C (ou A) et D

Assemblez la gaine sur les côtés C(ou A) et D. Fixer les profils de coins. Fixez les panneaux sur les côtés C(A) et D jusqu'au niveau de la bride. Trouvez la position correcte de la plaque de fixation A. Faites deux trous dans l'anneau de support. Il n'est pas nécessaire de percer des trous supplémentaires dans la gaine. Coupez la tige filetée. Préparez deux morceaux de la longueur requise. Ajustez et fixez la plaque A.

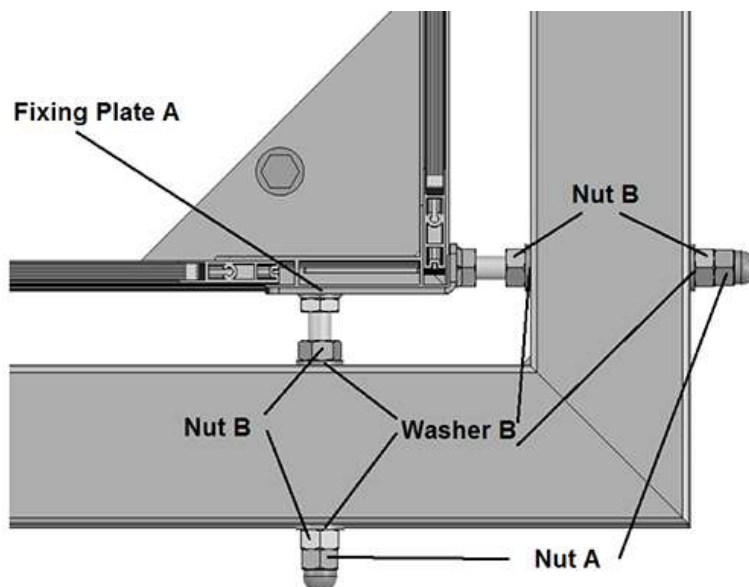

## 2.6. Bride de type A-B-C. La porte est côtés D

Vue générale du dessus.

Lors de l'assemblage, suivez les recommandations ci-dessus pour fixer la bride de type B-C(A)-D.

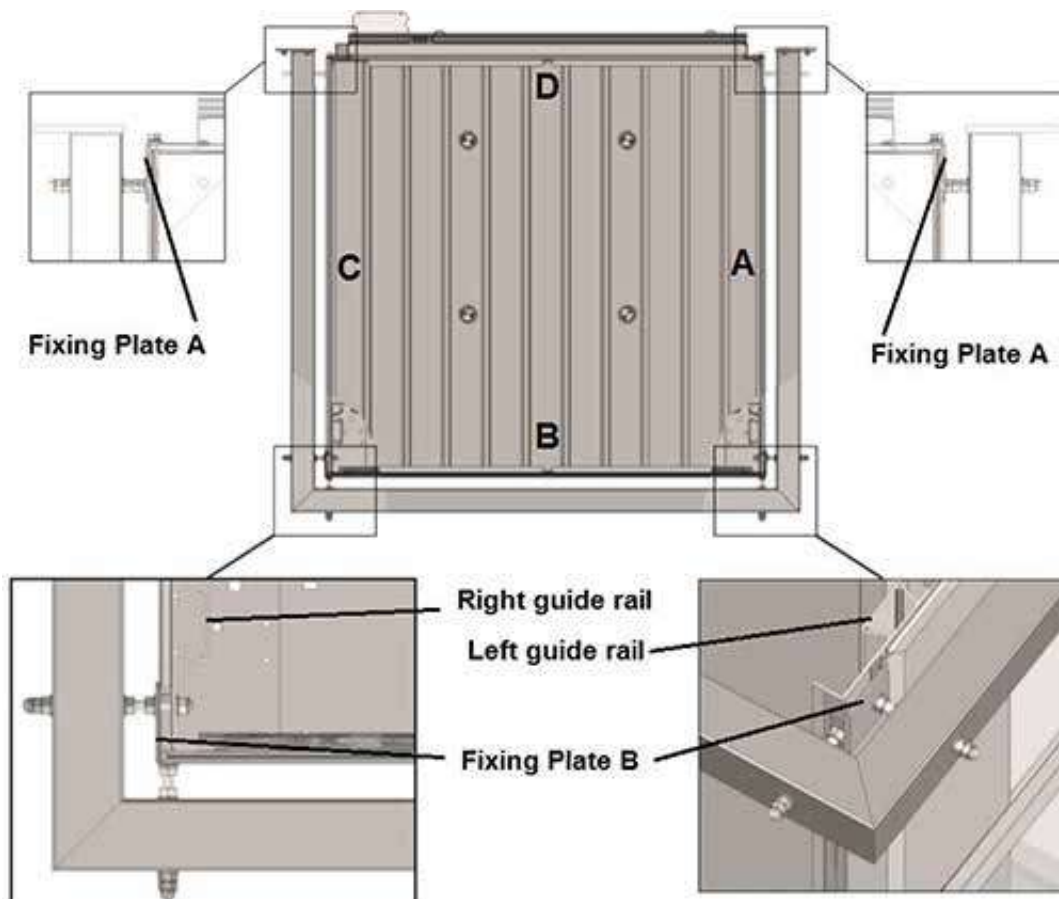

**10. LISTE DE CONTROLES APRES INSTALLATION - AB300**

Lieu \_\_\_\_\_  
(en lettres capitales)

Rue / Av. \_\_\_\_\_  
(en lettres capitales)

Département

Ville \_\_\_\_\_  
(en lettres capitales)

Pays \_\_\_\_\_

Numéro de série       (sur la barre de commande)

**Système d'élévation**

Vérifié Remarque

- Condition des courroies  \_\_\_\_\_
- Fonctionnement des freins  \_\_\_\_\_
- Fonctionnement du moteur  \_\_\_\_\_

**Plateforme élévatrice**

Vérifié Remarque

- Éclairage de secours  \_\_\_\_\_
- Alarme  \_\_\_\_\_
- Bords de sécurité (commandes)  \_\_\_\_\_
- Bords de sécurité (plateforme)  \_\_\_\_\_
- Batterie  \_\_\_\_\_
- Arrêt d'urgence  \_\_\_\_\_
- Fonctionnement des zones d'arrêts  \_\_\_\_\_

**Système d'élévation**

Vérifié Remarque

- Moyens de fixation  \_\_\_\_\_
- Positions des extra course (ajustées)  \_\_\_\_\_
- Plaques de zone d'ouverture de porte  \_\_\_\_\_
- Arrêt d'urgence en bas de gaine  \_\_\_\_\_

**Portes**

Vérifié Remarque

- Contacts de portes  \_\_\_\_\_
- Fonctions de fermetures  \_\_\_\_\_
- Verrous  \_\_\_\_\_

**Fonctionnement général**

Vérifié Remarque

- Boutons d'appel  \_\_\_\_\_
- Manivelle d'abaissement d'urgence  \_\_\_\_\_
- Surpoids  \_\_\_\_\_
- Test en fonctionnement (charge +10% kg)  \_\_\_\_\_
- Test à l'arrêt (charge +25% kg)  \_\_\_\_\_

**Remarques**

**Entreprise installatrice**

Nom \_\_\_\_\_

*(en lettres capitales)*

Date

Telephone

Installateur \_\_\_\_\_  
*(en lettre capitale)*

Signature \_\_\_\_\_

Installateur \_\_\_\_\_  
*(en lettre capitale)*

Signature \_\_\_\_\_

ANNEXE

**MODÈLE POUR DÉTERMINER  
LA POSITION DE MONTAGE  
DE LA PARTIE INFÉRIEURE  
DU RÉGULATEUR DE VITESSE**

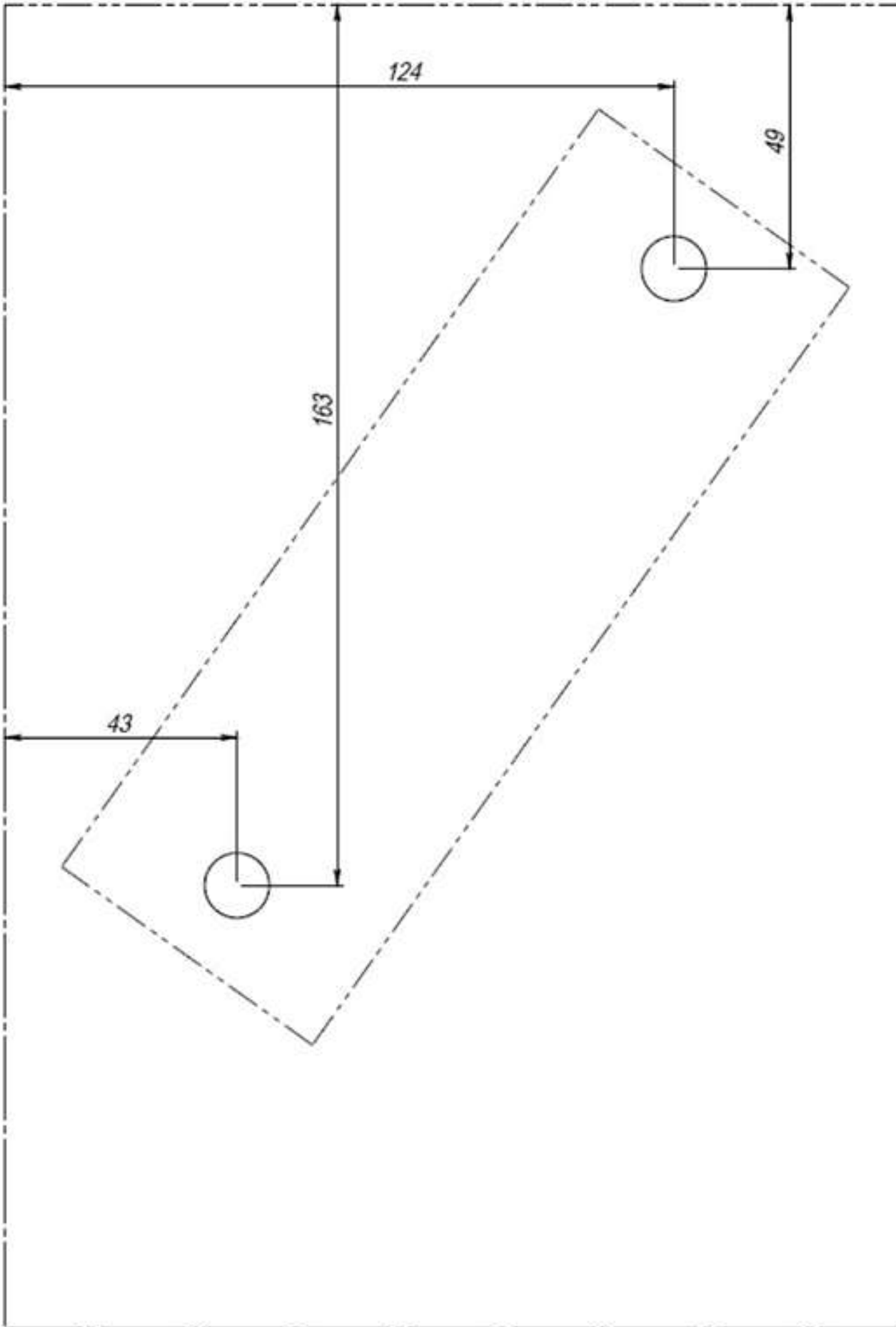



PLATEFORME VERTICALE

**AB300**

Barduva  
Beržuonos st. 2,  
Vilnius LT-02121, Lithuania  
sales@barduva.eu  
Phone : +370 5 231 0770  
[www.barduva.eu](http://www.barduva.eu)